

TF-MV10W250A- **Moteur Ventilateur à virole 642 m³/h** WBI

Le moteur-ventilateur TF MV10W250A WBI est un moteur monophasé en 220/240V – 50-60 Hz. Il est étudié pour des applications de réfrigération, de congélation et conditionnement d'air.

Le moteur est lubrifié pour un fonctionnement de longue durée.

Moteur livré avec câble 3 fils (2,00 m), hélice aluminium, visserie complète et boîte individuelle.

Les modèles standards sont livrés avec hélice aspirante.

Modèle soufflant sur demande.

Caractéristiques générales

Alimentation	230 Vca - 50 Hz
Débit d'air	642 m ³ /h
Intensité	0,35 A
Raccords	Câble trifilaire Longueur 2,00m
Températures de fonctionnement	-30°C à +50°C
Protection du moteur	Protection thermique par impédance
Hélice fournie	250 - 22°
Rotation	dans le sens contraire des aiguilles d'une montre
Vitesse de rotation	1300 tr/mn
Puissance absorbée / nominale	40W / 10W
Protection	IP42 Classe H
Boîtier	Aluminium avec arbre monté sur coussinets auto-lubrifiants
Poids	1,650Kg



Fixation: 4 tiges filetées pour virole

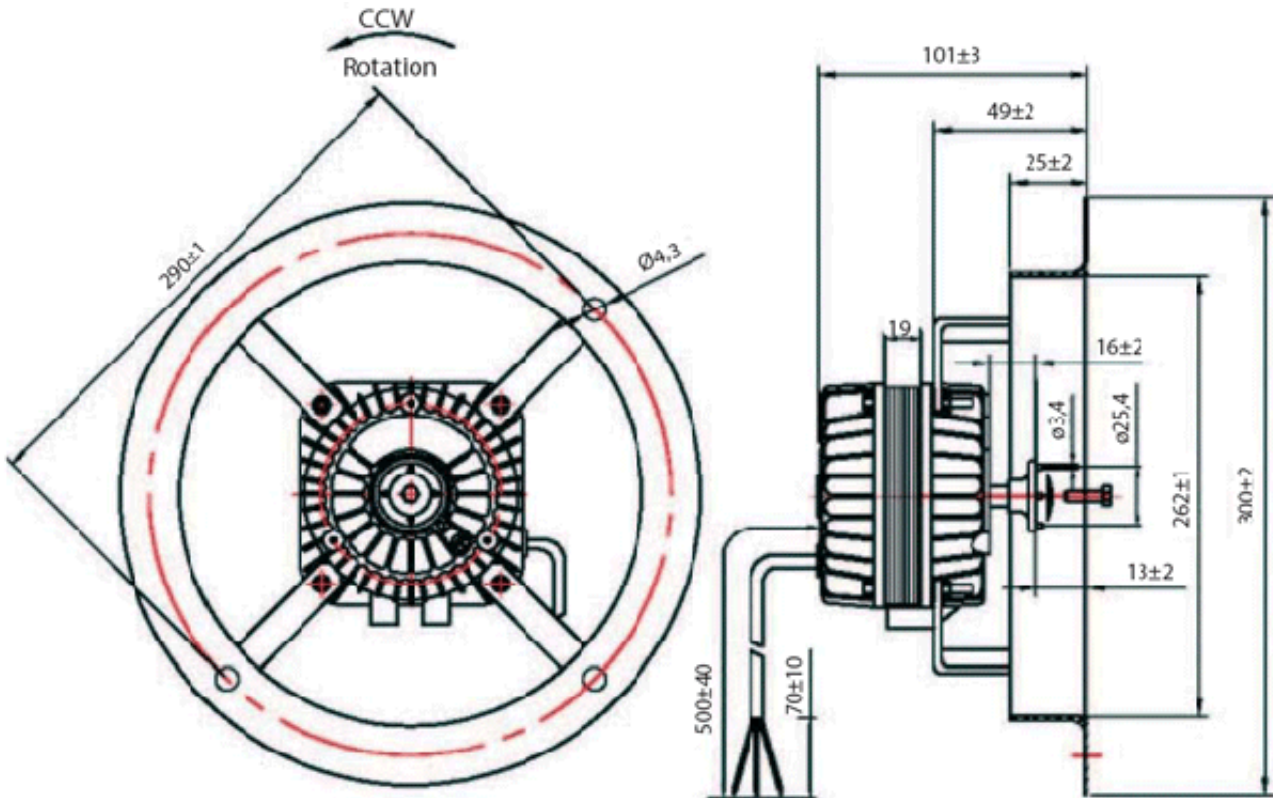

WIRE CONNECT

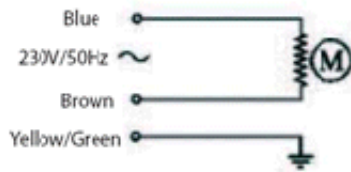

TF MV10W230V	10/40W	IP42	 
220/240V~		50/50Hz	
CL. H		1300/1550RPM	
Teddington Tel +33(0)141477171 www.teddington.fr			