

TF-MV18W300A- **Moteur Ventilateur à virole 953 m³/h** WBI

Le moteur-ventilateur TF MV18W300A WBI est un moteur monophasé en 220/240V – 50-60 Hz. Il est étudié pour des applications de réfrigération, de congélation et conditionnement d'air. Le moteur est lubrifié pour un fonctionnement de longue durée. Moteur livré avec câble 3 fils (2,00 m), hélice aluminium, visserie complète et boîte individuelle. Les modèles standards sont livrés avec hélice aspirante. Modèle soufflant sur demande.

Caractéristiques générales

Alimentation	230 Vca - 50 Hz
Débit d'air	953 m ³ /h
Intensité	0,50 A
Raccords	Câble trifilaire Longueur 2,00m
Températures de fonctionnement	-30°C à +50°C
Protection du moteur	Protection thermique par impédance
Hélice fournie	300 - 22°
Rotation	dans le sens contraire des aiguilles d'une montre
Vitesse de rotation	1300 tr/mn
Puissance absorbée / nominale	73W / 18W
Protection	IP42 Classe H
Boîtier	Aluminium avec arbre monté sur coussinets auto-lubrifiants
Poids	2,700 Kg



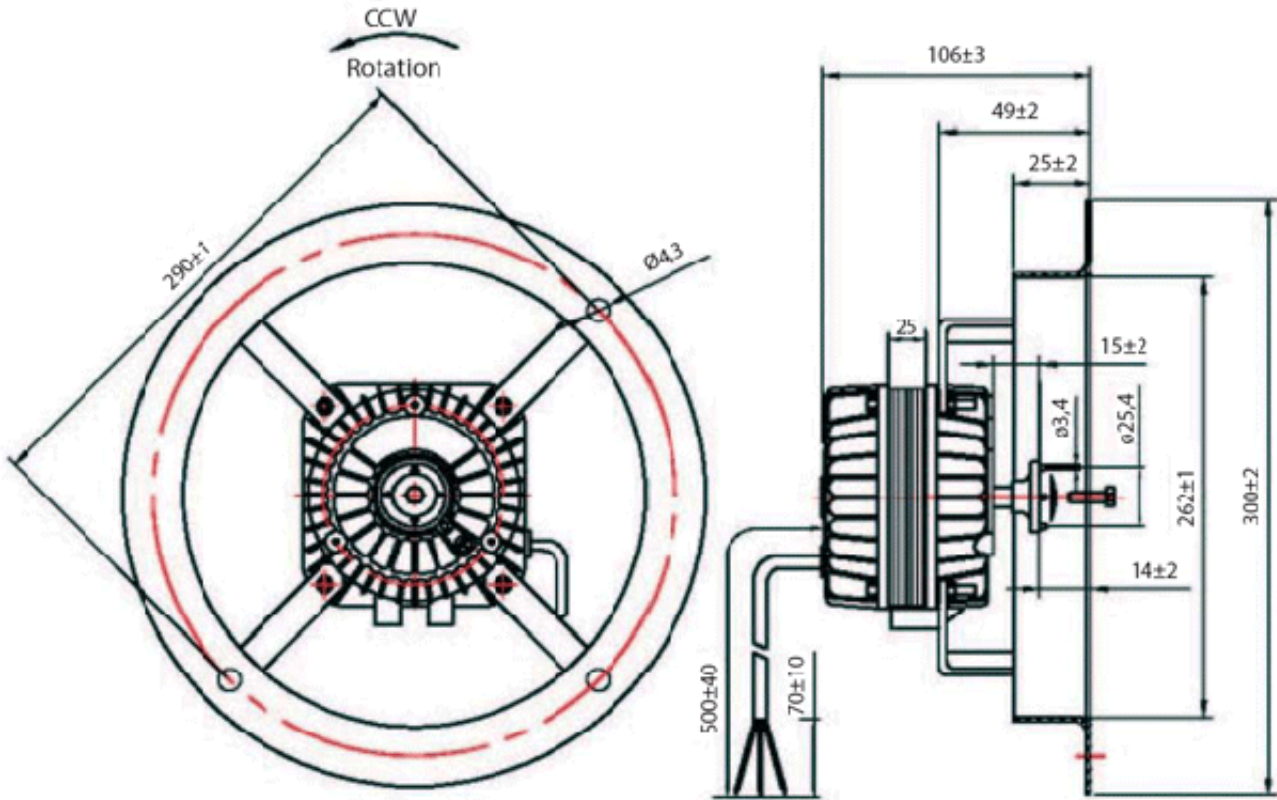

Fixation: 4 tiges filetées pour virole

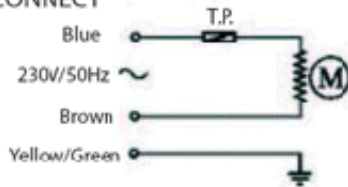

WIRE CONNECT



TFMV16W230V	16/70W	IP42	 
220/240V~	50/60Hz		
CL. H	1300/1550RPM		
Teddington Tel +33(0)141477171 www.teddington.fr			