

# Panasonic

chauffage, climatisation & réfrigération

## FICHE PRODUIT

### U-71PZ2E5

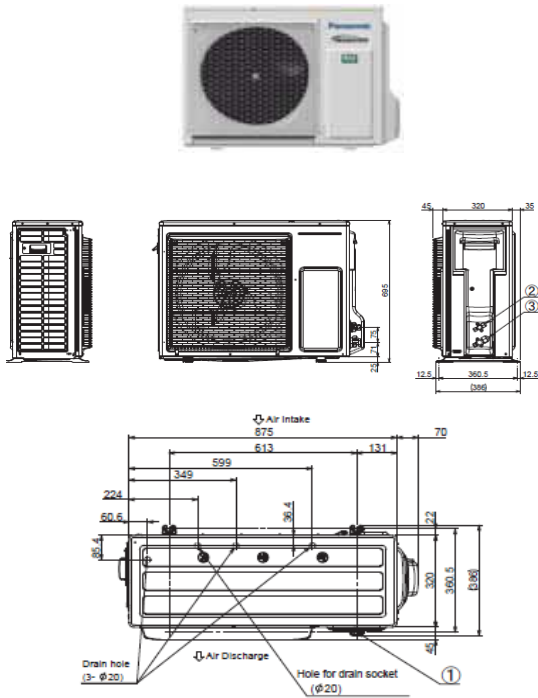

#### SPECIFICATIONS TECHNIQUES

PACi Standard Monophasé		Unité Extérieure	
Modèle		U-71PZ2E5	
Alimentation électrique	Monophasé	230 V / 50 Hz	
Puissance frigorifique Nom (Min - Max)	kW	7,10 (2,00 ~ 7,70)	
Puissance calorifique Nom (Min - Max)	kW	7,10 (1,80 ~ 8,10)	
Puissance abs. Nominale	Froid	kW	2,03
	Chaud	kW	1,63
EER	Froid		3,55 / A
SEER	Froid		7,60 A++
COP	Chaud		4,41 / A
SCOP	Chaud		4,70 A++
Débit d'air Froid/Chaud	m3/min		50 / 45
Niveau de pression sonore F/C	Fort	dB(A)	49 / 49
Niveau de puissance sonore	Fort	dB(A)	69 / 69
Dimensions (HxLxP)	mm		996x875x320
Poids net	kg		44
Connexion frigorifique	gaz	pouce	Ø 5/8
	liquide	pouce	Ø 3/8
Longueur max UE/UI	m		40
Dénivelé max UE/UI	m		30
Quantité de fluide préchargé	R32	kg/TeqCO2	1.45 / 0,979
Préchargé pour		m	30
Complément de charge		g/m	45
Alimentation principale	section	mm <sup>2</sup>	2,5
Intensité absorbée MAX		A	16,4
Intensité au démarrage	chaud/froid	A	9.50/7.70
Protection alim. Élec (Disjoncteur à prévoir)		A	20
Bus de communication	section	mm <sup>2</sup>	0,75
	longueur	m	1000
Plage de température ext.	froid	°C	-10/+43
	chaud	°C	-15/+24

Toutes les unités intérieures doivent être raccordées en 1,5 mm<sup>2</sup> avec une protection de C10A

#### RACCORDEMENT ELECTRIQUE

##### OUTDOOR UNIT/SINGLE-PHASE MODEL

