

User Guide

Régulateur de vitrine/chambre froide (EEV) Type **AK-CC55 Multi Coil**

Version logicielle 1.9x
Pour meubles frigorifiques et chambres froides.



Table des matières

Introduction	5
Aperçu de la gamme	6
Vue d'ensemble de la gamme	6
Aperçu des fonctions	6
Connectivité	7
Transmission de données	7
AK-CC55 Multi Coil	8
Afficheur externe	8
Fonctionnalité du régulateur	9
Fonctions	9
Régulation d'injection	9
Régulation adaptative de la surchauffe	9
Régulation liquide adaptative	9
Régulation de la température	10
Surveillance de la température	11
Bandes thermostatiques	11
Régulation de nuit de la valeur du thermostat	11
Types de sondes de température	11
Nettoyage de meuble	12
Extinction du meuble	13
Dégivrage	13
Le dégivrage électrique	13
Dégivrage naturel	13
Démarrage du dégivrage	13
Arrêt du dégivrage	14
Séquence de dégivrage	14
Horloge temps réel	15
Dégivrage coordonné	15
Fonction de fusion	15
Rail antibuée	16
Régulation par impulsion du ventilateur	17
Fonction d'éclairage	17
Volet de nuit	17
Régulation de l'humidité	18

Fonction de chauffage (application 4 uniquement)	19
Entrées numériques	20
Fermeture forcée	20
Contact de porte	21
Afficheur	21
Forçage	21
Applications	23
Options de raccordements et d'application de l'AK-CC55	23
Configurations d'application et raccordements E/S	24
Identification du produit	26
Raccordements de l'AK-CC55 Multi Coil	26
Transmission de données	26
AKV info	27
Relais à semi-conducteurs externe pour rails antibuée	27
Infos AKS 32R	27
Dégivrage coordonné via connexions câblées	28
Afficheur externe AK-UI55	28
Connexions	28
Fonctionnement	30
Fonctionnement via la transmission de données	30
Fonctionnement direct	30
Fonctionnement via le kit AK-UI55	30
Groupes de paramètres en cas de fonctionnement via l'afficheur	32
Prenez un bon départ	32
Menu d'affichage de l'AK-UI55 (logiciel version 1.9x)	34
Thermostat	34
Réglages alarme	34
Dégivrage	35
Régulation d'injection	35
Régulation du ventilateur	35
Horaire dégivrage	36
Régulation de l'humidité	36
Divers	37
Régulation	38
Config. DO et manuel	38
Maintenance	39

Fonctionnement via AK-UI55 Bluetooth	42
Menu de connexion de l'AK-CC55 (logiciel version 1.9x)	43
Démarrage/Arrêt	43
Configuration	43
Régulation du thermostat	45
Seuils d'alarme et temporisations	47
Régulation de l'humidité	48
Régulation d'injection	49
Régulation du dégivrage	51
Programmes de dégivrage	53
Commande ventilateur	54
Régulation du rail antibuée	55
Régulation éclairage/nettoyage	56
Commandes d'afficheur	57
Priorités du relais d'alarme	57
Divers	58
Avancé	59
Message d'erreur	61
État de fonctionnement	63
Caractéristiques du produit	64
Données techniques	64
Spécifications électriques	64
Sonde et données de mesure	64
Spécifications des relais d'entrée et de sortie	64
Données de fonction	65
Conditions environnementales	65
Dimensions	65
Commande	66
Certificats, déclarations et homologations	67
Déclaration sur l'afficheur de l'AK-UI55 Bluetooth	68
Assistance en ligne	69

Introduction

Application

Régulation complète des meubles frigorifiques avec une grande flexibilité pour s'adapter aux meubles frigorifiques et aux chambres froides.

Avantages :

- Régulateur universel pour la régulation de 3 vannes AKV maximum dans la même section de réfrigération
- Configuration rapide avec des réglages prédéfinis
- Configuration et maintenance faciles à l'aide d'une application mobile Bluetooth
- Optimisation énergétique de l'ensemble du meuble frigorifique
- La régulation adaptative de la surchauffe minimale stable (MSS) est accomplie avec la surchauffe la plus faible possible
- Possibilité d'augmentation de la pression d'aspiration de plusieurs degrés
- La régulation liquide adaptative (ALC) peut être effectuée avec une surchauffe jusqu'à 0 degré sur les systèmes au CO₂ transcritiques équipés d'éjecteurs de liquide

Principe

La température dans le meuble est enregistrée par une à trois sondes de température de l'air S4 qui peuvent être situées dans le flux d'air de l'évaporateur. Un réglage détermine le relevé apparaissant sur l'afficheur : la température du thermostat A, la température moyenne des sondes S4 ou la température la plus élevée des sondes S4.

Si deux afficheurs sont connectés, il est possible de sélectionner l'affichage de la température du thermostat A sur l'afficheur 1 et de la température du thermostat B sur l'afficheur 2.

La température de l'évaporateur est enregistrée avec une ou deux sondes S5 qui peuvent être utilisées comme sondes de dégivrage.

Outre les sorties des vannes d'injection AKV électroniques, le régulateur dispose de sorties de relais qui sont définies par le réglage de l'application.

Chiffre 1: AK-CC55 avec évaporateur, soupape AKV et positions de sonde

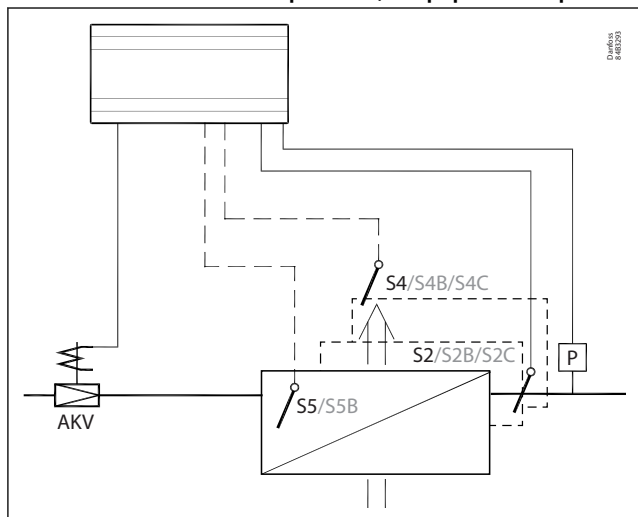





Conseil : Sur les chambres froides, la sonde S4 peut être installée à l'entrée d'air de l'évaporateur.

Aperçu de la gamme
Vue d'ensemble de la gamme

La gamme AK-CC55 comprend quatre régulateurs avec différentes fonctionnalités et différents paramètres d'application, comme indiqué dans le tableau.

Tableau 1: Gamme AK-CC55

	AK-CC55 Compact	AK-CC55 Single Coil	AK-CC55 Single Coil UI	AK-CC55 Multi Coil
Photo du produit				
Détendeur	1 x TXV ou AKV	1 x AKV	1 x AKV	3 x AKV
Sortie numérique	3	5	5	4
Entrée numérique	1 (2)	3 (2)	3 (2)	3 (2)
Sortie analogique	1	1	1	1
Entrée analogique	5 (4)	6 (7)	6 (7)	6 (7)
Affichage	1 à distance	2 à distance	1 à distance + 1 intégré	2 à distance
Module de comm.	Modbus	Modbus	Modbus	Modbus
Module de comm. en option		Module LON	Module LON	Module LON

Aperçu des fonctions
Tableau 2: Aperçu des fonctions de l'AK-CC55 par type

Application	AK-CC55 Compact	AK-CC55 Single Coil AK-CC55 Single Coil UI	AK-CC55 Multi Coil
AKV – application (détendeur à commande électrique)	x	x	x
0 – 10 V pour régulation vanne pas-à-pas externe		x	
TXV – application (détendeur thermostatique + électrovanne ou compresseur)	x		
Gaz chauds à distance – Application		x	
Une vanne, un évaporateur, une section de réfrigération	x	x	x
Une vanne, un évaporateur, deux sections de réfrigération		x	
Une vanne et deux évaporateurs, deux sections de réfrigération		x	
Deux vannes et deux évaporateurs (même section de réfrigération)			x
Trois vannes et trois évaporateurs (même section de réfrigération)			x
Configuration personnalisée de sorties de relais	x	x	
Deux compresseurs	x	x	
Chauffage	x	x	
Régulation de l'humidité de l'air		x	x
Surchauffe adaptative	x	x	x
Régulation adaptative liquide (régulation de surchauffe zéro degré pour des systèmes au CO ₂ transcritique avec éjecteurs liquide)	x	x	x
Dégivrage adaptatif		x	
Sonde de produit		x	
Retour d'huile		x	
Lon RS485, en option (AK-OB55)		x	x

Connectivité

Le schéma illustre les options de connectivité présentées par l'AK-CC55 pour la conception des fonctionnalités du système.

Chiffre 2: Connectivité

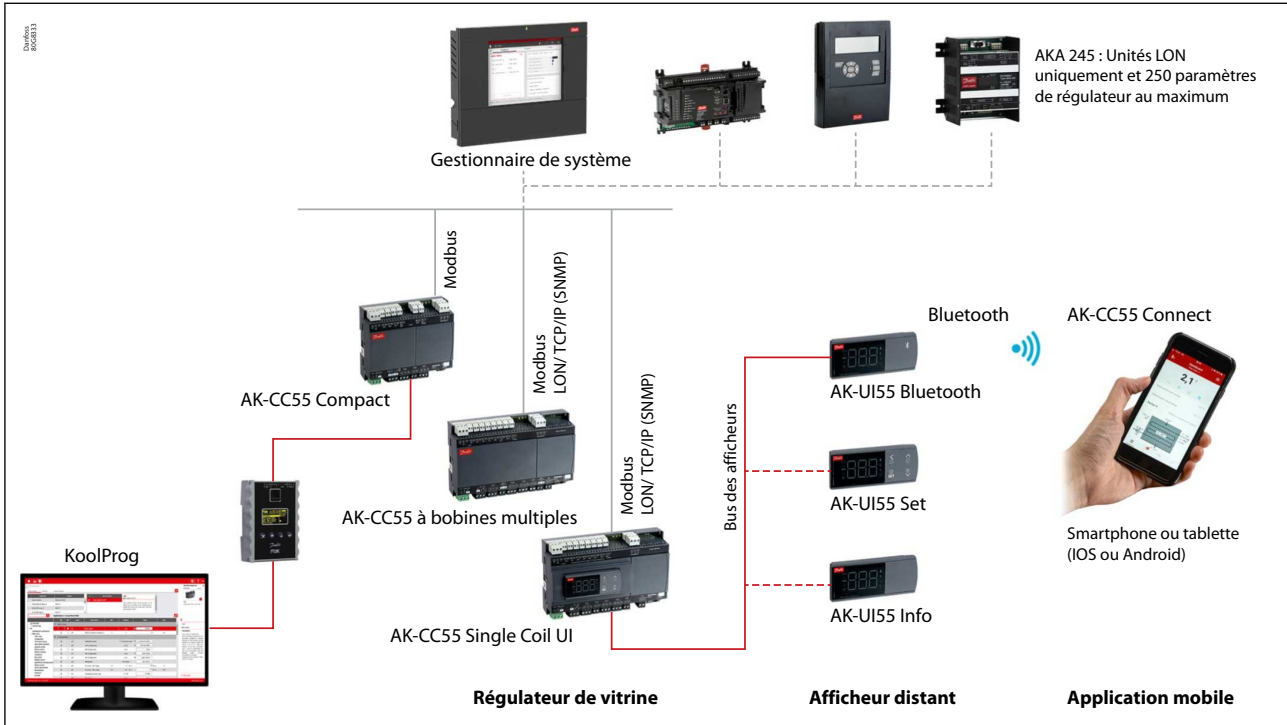

Transmission de données

Le régulateur dispose d'une transmission de données MODBUS intégrée. S'il est nécessaire d'utiliser une autre forme de transmission de données, un module Lon RS 485 peut être inséré dans le régulateur.

La connexion doit alors se faire au module.

Chiffre 3: Montage du module de communication

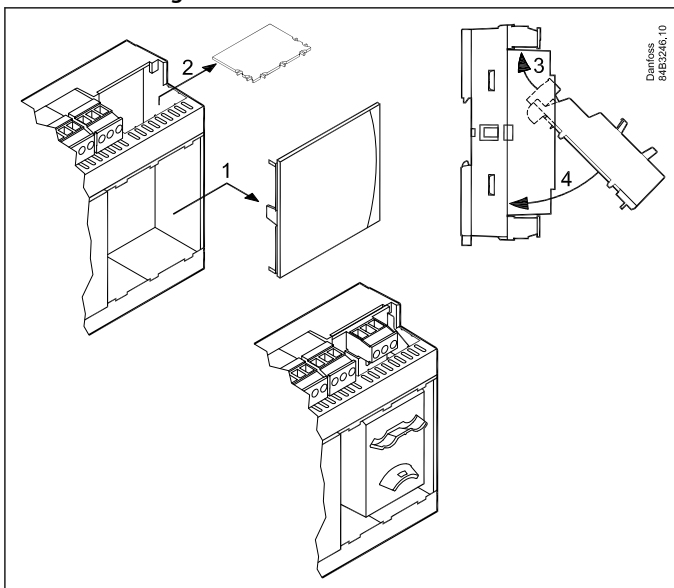

AK-CC55 Multi Coil

AK-CC55 Multi Coil – Régulation de 3 vannes AKV au maximum.

Un réglage du mode d'application configurera les entrées et les sorties pour l'utilisation souhaitée. Il est possible de choisir parmi cinq applications.

Boîtier standard. Généralement utilisé pour les vitrines où le régulateur est monté dans un coffret.

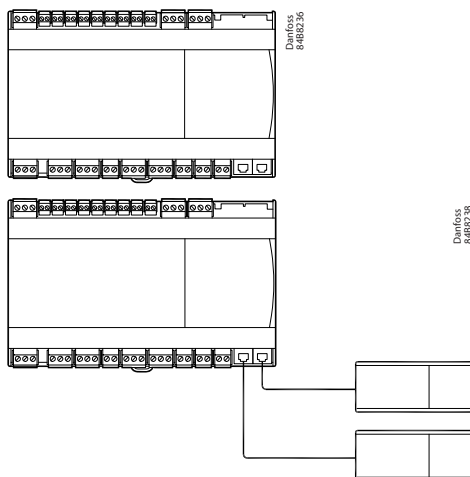

Le boîtier standard peut être complété par un ou deux afficheurs externes.

Afficheur externe

Il existe trois versions avec différentes fonctions :

- AK-UI55 Info : Affichage de la température.
- AK-UI55 Set : Affichage de la température avec boutons de commande à l'avant.
- AK-UI55 Bluetooth : Affichage de la température avec connexion Bluetooth, à utiliser avec l'appli mobile AK-CC55 Connect.

Chiffre 4: AK-UI55 Info



Chiffre 5: AK-UI55 Set



Chiffre 6: AK-UI55 Bluetooth



Fonctionnalité du régulateur

Fonctions

- Thermostat jour/nuit avec fonctionnement ON/OFF ou modulant
- Commutation entre les réglages du thermostat via l'entrée numérique
- Régulation adaptative de la surchauffe
- Régulation liquide adaptative
- Démarrage du dégivrage via le programme, l'entrée numérique, le réseau ou l'affichage des paramètres
- Dégivrage naturel ou électrique
- Arrêt du dégivrage en fonction du temps et/ou de la température
- Coordination du dégivrage entre plusieurs régulateurs dans un alignement
- Activation des ventilateurs lorsque le thermostat est hors tension
- Fonction de nettoyage du meuble pour la documentation de la procédure HACCP
- Régulation du rail antibuée via la charge jour/nuit ou le point de rosée
- Régulation de l'humidité dans les chambres froides
- Fonction de porte
- Régulation des volets de nuit
- Régulation d'éclairage
- Thermostat de chauffage
- Les entrées de haute précision garantissent une meilleure exactitude de mesure que celle indiquée dans la norme EN ISO 23953-2 sans étalonnage ultérieur (sonde Pt 1000 ohm).
- Prise en charge du type de sonde de température défini par l'utilisateur
- Communication MODBUS intégrée avec possibilité de montage d'une carte de communication LonWorks

Régulation d'injection

Régulation adaptative de la surchauffe

L'injection de liquide dans l'évaporateur est régulée par une soupape d'injection électronique de type AKV. La soupape fonctionne à la fois comme détendeur et électrovanne. Le régulateur ouvre et ferme la vanne en fonction des lectures de sonde.

Chiffre 7: Régulation adaptative de la surchauffe avec vanne AKV

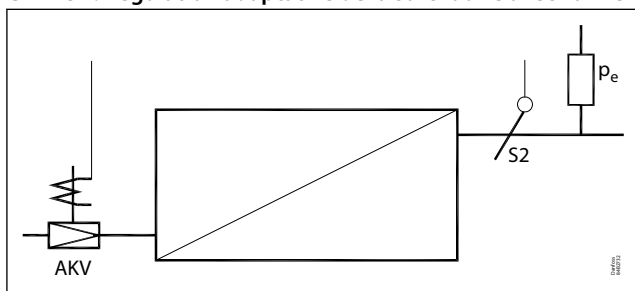

La surchauffe est mesurée par une sonde de pression P_e et une sonde de température S_2 . En utilisant une sonde de pression et une sonde de température, une mesure correcte de la surchauffe est obtenue dans toutes les conditions, ce qui garantit une régulation très robuste et précise. Le signal d'un transmetteur de pression peut être partagé par un max. de 10 régulateurs, mais uniquement s'il n'y a pas de différence de pression significative entre les évaporateurs en question.

La fonction contient un algorithme adaptatif qui ajuste de manière indépendante l'ouverture de la soupape afin que l'évaporateur fournisse en permanence une quantité optimale de réfrigérant.

Régulation liquide adaptative

La régulation liquide adaptative est utilisée dans les systèmes transcritiques d'éjecteurs au CO_2 , qui permettent un débit de liquide. Lorsque la régulation adaptative du liquide est initiée, la surchauffe de l'évaporateur est minimisée afin qu'une quantité contrôlée de liquide soit présente à la sortie de l'évaporateur.

Ce type de régulation nécessite que le régulateur reçoive un signal on/off provenant (par exemple) d'un accumulateur d'aspiration dans la conduite d'aspiration.

Chiffre 8: Régulation adaptative du liquide avec vanne AKV

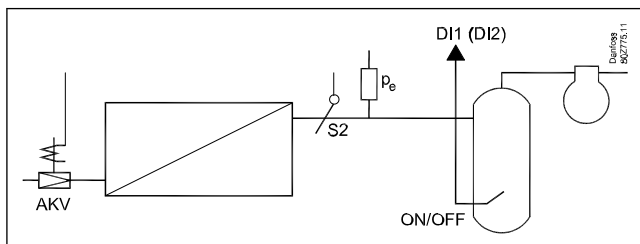

Un contacteur de niveau dans le réservoir enregistre lorsque le niveau de liquide dépasse le niveau max. Lorsque cela se produit, le régulateur passe en détente sèche, puis revient en régulation liquide lorsque le niveau de liquide a baissé. La fonction est définie dans le réglage o02, o37 ou o84.

La fonction peut également être activée via la transmission de données à partir d'une unité système. En cas de perte du signal de régulation adaptative du liquide, le régulateur repasse automatiquement en détente sèche.

⚠ AVERTISSEMENT:

Un actionnement accidentel peut permettre un écoulement de liquide vers le compresseur. Il est de la responsabilité de l'installateur de s'assurer que la perte de signal vers le régulateur n'entraîne pas d'écoulement de liquide vers le compresseur. Danfoss décline toute responsabilité en cas de dommages résultant d'une installation inappropriée.

Régulation de la température

La température dans l'appareil est enregistrée par une parmi jusqu'à trois sondes de température de l'air S4.

La régulation de température réelle peut se faire de trois manières (même consigne de thermostat utilisée pour tous les évaporateurs) :

1. Comme régulation tout ou rien avec un différentiel, en utilisant la sonde S4 individuelle de chaque évaporateur.
2. Comme régulation modulante, en utilisant la sonde S4 individuelle de chaque évaporateur.
3. Comme un thermostat tout ou rien commun à tous les évaporateurs. Elle peut être sélectionnée pour utiliser :
 - la sonde de température de l'air S4A,
 - la moyenne de toutes les sondes de température de l'air S4,
 - la valeur la plus élevée de toutes les sondes de température de l'air S4 pour le thermostat commun.

Cependant, l'utilisation d'une régulation modulante est limitée, car elle ne peut être utilisée que dans les armoires à distance. Il n'est pas recommandé d'utiliser un thermostat modulant dans les applications basse température. Dans les applications avec un évaporateur et un compresseur, la fonction thermostat avec régulation tout ou rien doit être sélectionnée. Dans les armoires à distance, la fonction du thermostat peut être sélectionnée pour la régulation tout ou rien ou pour la régulation modulante.

Tableau 3: Méthodes de régulation

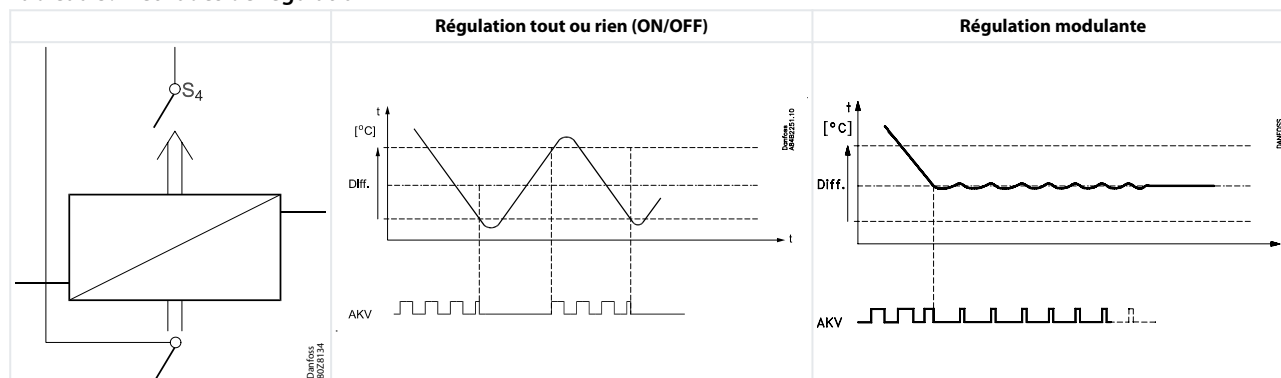

Surveillance de la température

Les sondes d'air individuelles S4A, S4B et S4C sont toujours utilisées pour la surveillance d'alarme de température indépendamment de la sonde définie comme sonde de thermostat. Les réglages communs pour la limite de température haute, la limite de température basse et les temporisations d'alarme sont utilisés pour les 3 sondes et des alarmes sont générées pour chaque section d'évaporateur individuelle. Une temporisation plus longue peut être définie pour l'alarme de température haute. Ce délai est actif pour le refroidissement rapide après le dégivrage, le nettoyage de l'appareil et le démarrage.

Bandes thermostatiques

Les bandes thermostatiques peuvent être utilisées avantageusement pour les appareils où différents types de produits sont stockés, ce qui nécessite des conditions de température différentes. Il est possible de passer d'une bande thermostatique à l'autre via un signal de contact sur une entrée numérique. Un thermostat et des seuils d'alarme séparés peuvent être réglés pour chaque bande thermostatique.

Pour la régulation du dégivrage, température d'arrêt du dégivrage et le temps de dégivrage peut être réglé séparément pour chaque bande de thermostat.

Chiffre 9: Fonction de bande thermostatique avec deux réglages de bande différents

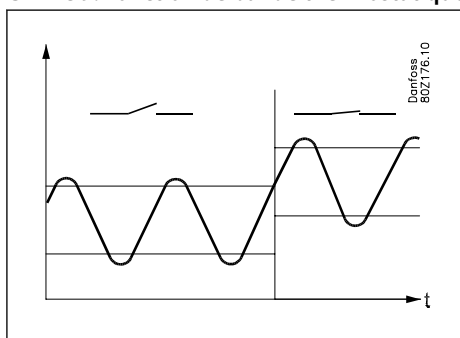

Régulation de nuit de la valeur du thermostat

Dans les meubles frigorifiques, il peut y avoir de grandes différences de charge entre les heures d'ouverture et de fermeture du magasin, en particulier si des volets/couvercles de nuit sont utilisés. La référence du thermostat peut être augmentée ici sans que cela n'ait d'effet sur la température du produit.

Le passage entre régime de jour et régime de nuit peut s'effectuer comme suit :

- via un commutateur externe raccordé à une entrée numérique
- via un signal du système de transmission de données

Chiffre 10: Fonction de bande thermostatique avec régulation de nuit

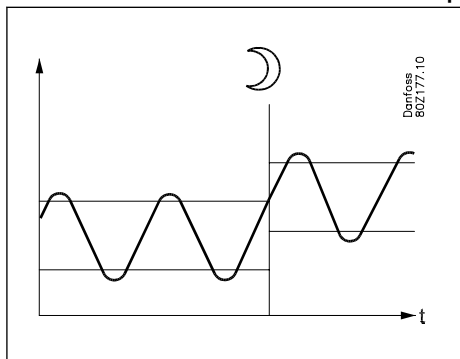

Types de sondes de température

Les sondes S2 doivent toujours être des sondes Pt1000 en raison de leur grande précision de mesure.

Pour les sondes S4 et S5, l'utilisateur peut choisir entre les types de sondes suivants :

0=Pt1000 (Danfoss AKS 11)

1=PTC1000 (Danfoss EKS 111)

AK-CC55 Multi Coil

2=NTC 5k (Danfoss EKS 211)

3=NTC 10k (Danfoss EKS 221)

4 = Défini par l'utilisateur

Si « Défini par l'utilisateur » est sélectionné, trois points de mesure de sonde doivent être fournis et, sur la base de ces trois points de sonde, une caractéristique de sonde est générée.

Un point de sonde est défini en réglant une valeur de température et la valeur de résistance correspondante à cette température. La valeur de résistance est définie via deux valeurs pour kohm et ohm respectivement. Ces valeurs se trouvent dans la fiche technique de la sonde.

Les trois points de la sonde doivent être :

1. Température la plus basse dans la plage de mesure souhaitée
2. Valeur de température la plus élevée dans la plage de température souhaitée
3. Valeur de température au milieu là où une grande précision de mesure est requise

Une erreur de sonde est détectée à des valeurs de température inférieures/supérieures aux valeurs min./max. de température saisies pour les points de sonde.

Chiffre 11: Exemple de points de sonde pour une sonde NTC

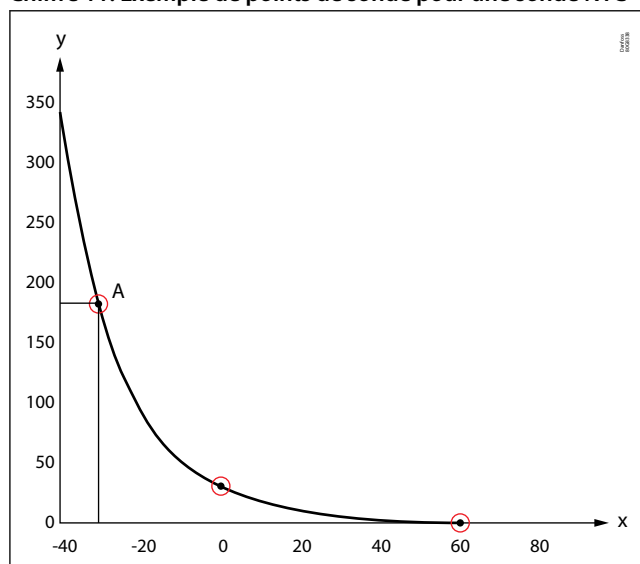

x	Temp. [°C]
y	R [kohm]
A	Point de sonde (-30 °C, 180 kΩ)

Limites :

Une sonde de température définie par l'utilisateur ne peut être définie que dans la plage de température comprise entre -40 et +60 °C et dans la plage de résistance comprise entre 400 et 179,999 ohms.

Lors de l'application d'un nouveau type de sonde définie par l'utilisateur, veuillez contacter Danfoss pour la validation de la conformité et de la précision des mesures.

Nettoyage de meuble

Cette fonction permet au personnel du magasin d'effectuer facilement un nettoyage du meuble selon une procédure standard. Le nettoyage du meuble est activé par un signal d'impulsion - en règle générale via un interrupteur à clé placé sur le meuble ou via l'application mobile AK-CC55 Connect.

Le nettoyage du meuble s'effectue en trois phases :

1. Lors de la première activation, la réfrigération est arrêtée, mais les ventilateurs continuent à fonctionner afin de dégivrer les évaporateurs. « Fan » s'affiche à l'écran.
2. Lors de la deuxième activation, les ventilateurs sont également arrêtés et le meuble peut maintenant être nettoyé. « OFF » s'affiche à l'écran.
3. Lors de la troisième activation, la réfrigération reprend. L'écran affiche la température réelle du meuble, réglage o97.

Lorsque le nettoyage du meuble est activé, une alarme de nettoyage est transmise au destinataire d'alarme normal. Un traitement ultérieur de ces alarmes attestera que le meuble a été nettoyé aussi souvent que prévu.

Il n'y a pas d'alarmes de température pendant le nettoyage du meuble

Tableau 4: Fonction de nettoyage du meuble

-	+	+	°C
1	÷	+	Ventilateur
2	÷	÷	Éteint
3	+	+	°C

Extinction du meuble

La fonction ferme la soupape AKV et toutes les sorties sont désactivées. Le meuble réfrigérant est arrêté comme « l'interrupteur général », mais cela se produit sans « alarme de veille A45 ». La fonction peut être activée par un commutateur sur l'entrée DI ou par un réglage via la transmission de données.

Dégivrage

Selon l'application, vous pouvez choisir entre les méthodes de dégivrage suivantes :

Naturel : Les ventilateurs continuent de fonctionner pendant le dégivrage.

Électrique : L'élément chauffant est activé.

Le dégivrage électrique

Lors du dégivrage électrique, une résistance électrique est placée devant l'évaporateur et le ventilateur « aspire » l'air chaud à travers l'évaporateur pendant le dégivrage.

Chiffre 12: Le dégivrage électrique

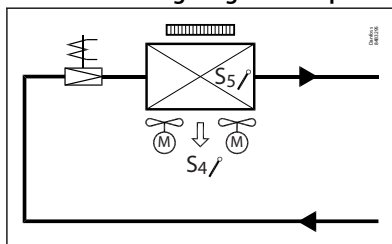

Dégivrage naturel

Lors du dégivrage naturel, la glace est fondue en faisant fonctionner les ventilateurs et en faisant circuler l'air chaud dans l'évaporateur.

Chiffre 13: Dégivrage naturel

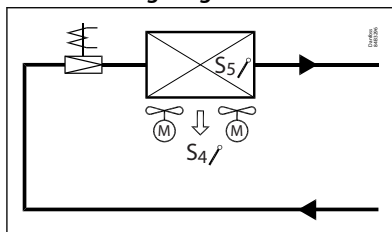

Démarrage du dégivrage

Un dégivrage peut être démarré de différentes manières :

Intervalle :

Le dégivrage démarre à des intervalles fixes, par exemple toutes les huit heures. Un intervalle doit TOUJOURS être réglé sur une valeur « supérieure » à la période définie entre deux dégivrages lorsqu'un programme ou un signal réseau est utilisé.

Programme hebdomadaire :

Le dégivrage peut ici être démarré à des heures fixes du jour et de la nuit. La limite est cependant de 6 dégivrages par jour.

Contact :

Le dégivrage est démarré par un signal de contact sur une entrée numérique.

Chiffre 14: Démarrage dégivrage

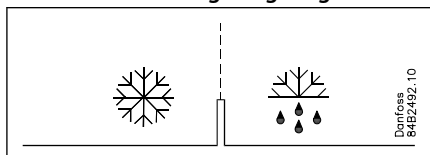

Réseau :

Le signal de démarrage du dégivrage est reçu depuis un gestionnaire de système via la transmission de données.

Durée max. de fonctionnement du thermostat :

Lorsque le temps cumulé a dépassé une valeur prédéfinie, un dégivrage est démarré.

Manuel :

Un dégivrage supplémentaire peut être activé à l'aide du bouton de dégivrage sur l'écran de l'AK-UI55 Set ou via un réglage de paramètre. Toutes les méthodes mentionnées peuvent être utilisées en parallèle. Si une seule d'entre elles est activée, un dégivrage démarre.

Arrêt du dégivrage

Le dégivrage peut être arrêté en fonction de ou par :

- Temps
- Température S4 (avec temps en sécurité)
- Température S5 (avec temps en sécurité)

Lorsque la sonde d'arrêt du dégivrage sélectionnée atteint le seuil défini, le cycle de dégivrage est terminé. Si la sonde d'arrêt du dégivrage n'atteint pas la limite d'arrêt du dégivrage définie dans la limite max. définie. temps de dégivrage, le dégivrage sera terminera en temps.

Séquence de dégivrage

Lorsqu'un dégivrage est lancé, le régulateur exécute la séquence suivante :

1. **Pump down** : où l'évaporateur est vidé du réfrigérant
2. **Dégivrage** : où la glace sur l'évaporateur est fondue
3. **Attente après dégivrage** : où plusieurs régulateurs s'attendent l'un l'autre (dégivrage coordonné)
4. **Égouttage** : où l'eau résiduelle s'égoutte de l'évaporateur
5. **Temporisation ventilateur** : où les ventilateurs redémarrent lorsque l'eau restante sur l'évaporateur s'est transformée en glace

Chiffre 15: Séquence de dégivrage électrique

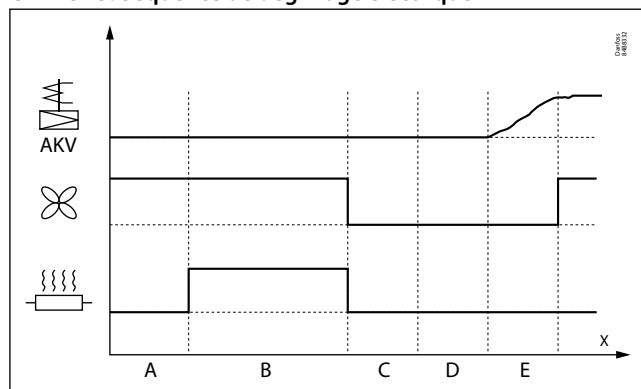

X	Temps
A	Pump down
B	Defrost
C	Attente
D	Égouttage
E	Temporisation ventilateur

Pendant une séquence de dégivrage électrique où la résistance de dégivrage est activée pendant le dégivrage, la vanne AKV est fermée et les ventilateurs fonctionnent pendant le dégivrage, mais s'arrêtent pendant l'égouttage.

Régulation du ventilateur pendant le dégivrage

Pendant la séquence de dégivrage, les ventilateurs de l'évaporateur peuvent être régulés de l'une des manières suivantes :

1. Le ventilateur est arrêté pendant toute la séquence de dégivrage
2. Le ventilateur est activé pendant toute la séquence de dégivrage, sauf pendant l'état de temporisation du ventilateur.
3. Le ventilateur est activé pendant le dégivrage et désactivé pendant le reste de la séquence de dégivrage.
4. Comme pour l'option 2, il est toutefois possible d'arrêter les ventilateurs si la sonde d'arrêt du dégivrage sélectionnée dépasse une limite d'arrêt du ventilateur définie.

Horloge temps réel

Le régulateur dispose d'une horloge temps réel intégrée qui peut être utilisée pour démarrer les dégivrages. Cette horloge dispose d'une réserve de batterie de quatre jours.

Si le régulateur est équipé d'une transmission de données, l'horloge est automatiquement mise à jour par un gestionnaire de système Danfoss.

Dégivrage coordonné

Il existe deux manières d'organiser le dégivrage coordonné.

Chiffre 16: Options de dégivrage coordonné

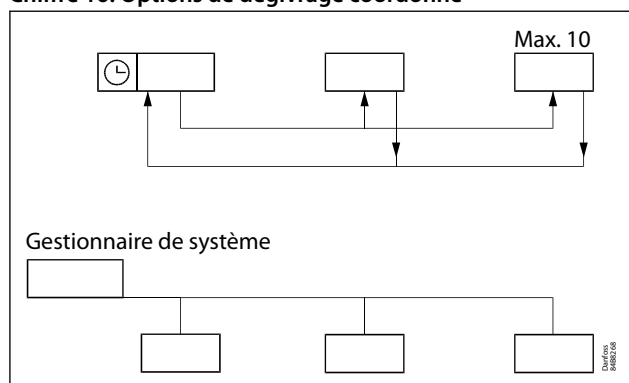

Soit avec des connexions câblées entre les régulateurs, soit via la transmission de données :

Connexions câblées

L'entrée numérique DI2 doit être configurée pour un dégivrage coordonné et les régulateurs concernés doivent être mutuellement raccordés par câble. Lorsqu'un régulateur démarre un dégivrage, tous les autres régulateurs le suivent et démarrent également un dégivrage. Après le dégivrage, les régulateurs individuels passent en position d'attente. Une fois que tous sont en position d'attente, il y a commutation vers la réfrigération.

Coordination via le bus de communication

Le System Manager règle ici la coordination.

Les régulateurs sont rassemblés en groupes de dégivrage et le gestionnaire de système veille à ce que le dégivrage soit démarré dans le groupe selon un programme hebdomadaire.

Lorsqu'un régulateur a terminé le dégivrage, il envoie un message au gestionnaire du système et passe en position d'attente. Lorsque chaque régulateur du groupe est en position d'attente, la réfrigération est à nouveau autorisée dans tous les régulateurs individuels.

Fonction de fusion

Cette fonction permet d'éviter que le débit d'air dans l'évaporateur ne soit réduit par le gel créé par un fonctionnement ininterrompu pendant une longue période.

La fonction est activée si la température du thermostat est restée dans la plage comprise entre $-5\text{ }^{\circ}\text{C}$ et $+10\text{ }^{\circ}\text{C}$ pendant une période supérieure à l'intervalle de fusion défini. La réfrigération est alors arrêtée pendant la période de fusion définie. La fonte du givre améliorera considérablement le débit d'air et donc la capacité de l'évaporateur.

Rail antibuée

Il est possible de réguler par impulsions la puissance du rail antibuée afin d'économiser de l'énergie. La régulation par impulsions peut être commandée en fonction de la charge jour/nuit ou du point de rosée.

Relais ou sortie analogique

Une sortie relais peut être utilisée lorsque des temps de cycle longs sont autorisés. Si des impulsions rapides sont nécessaires, la sortie analogique AO1/PWM peut être utilisée. La sortie doit être connectée à un relais externe à semi-conducteurs. Le temps de cycle doit être configuré pour la sortie relais à o43 ou pour la sortie analogique à P82.

Régulation par impulsions en fonction du jour et de la nuit

Différentes périodes de marche peuvent être définies pour le régime de jour et de nuit. Un temps de cycle est défini ainsi que le pourcentage de la période pendant laquelle le rail antibuée est allumé.

Chiffre 17: Régulation des rails antibuée, charge jour/nuit

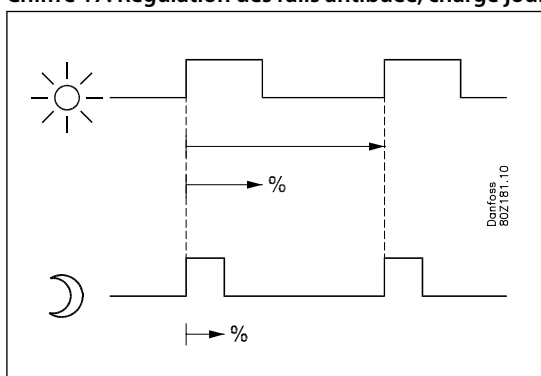

Régulation par impulsions en fonction du point de rosée

Pour utiliser cette fonction, un gestionnaire de système de type AK-SM est nécessaire pour mesurer la température ambiante et l'humidité afin de calculer le point de rosée et de le distribuer aux régulateurs de meubles. Pour cela, la période de fonctionnement du rail antibuée est régulée en fonction du point de rosée distribué.

Deux valeurs de point de rosée sont définies dans le régulateur de meuble :

- une pour laquelle l'effet doit être maximal, c'est-à-dire 100 %. (o87)
- une pour laquelle l'effet doit être minimal. (o86)

À un point de rosée égal ou inférieur à la valeur en o86, l'effet sera la valeur indiquée en o88. Dans la zone comprise entre les deux valeurs de point de rosée, le régulateur gère l'alimentation du rail antibuée.

Chiffre 18: Régulation des rails antibuée, point de rosée

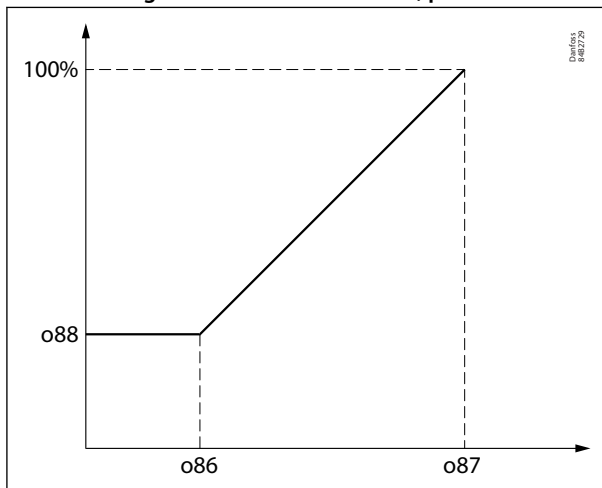

Pendant le dégivrage

Pendant le dégivrage, les rails antibuée peuvent être réglés sur OFF, ON ou sur la régulation normale, comme sélectionné au réglage d27.

Régulation par impulsion du ventilateur

Pour réaliser des économies d'énergie, il est possible de commander par impulsions l'alimentation des ventilateurs de l'évaporateur.

La régulation par impulsions peut être réalisée de l'une des manières suivantes :

- pendant la période de coupure du thermostat (chambre froide)
 - pendant le régime de nuit et pendant la période de coupure du thermostat (meuble avec volets de nuit)
- (La fonction n'est pas active lorsque r14=2, c'est-à-dire en cas de régulation modulante).

Une période est définie ainsi que le pourcentage de cette période pendant laquelle les ventilateurs doivent fonctionner.

Chiffre 19: Durée de cycle du ventilateur

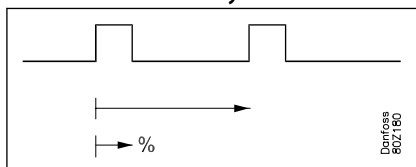

Coupage des ventilateurs pendant les pannes d'installation

Si la réfrigération s'arrête en cas de panne, la température dans la chambre froide peut augmenter rapidement en raison de l'émission de chaleur provenant de ventilateurs de grande taille. Pour éviter cette situation, le régulateur peut arrêter les ventilateurs si la température au niveau de S5 dépasse un seuil défini. Les ventilateurs se remettront en marche lorsque la température S5 aura chuté de 2 K en dessous du seuil défini. (La fonction peut également être utilisée comme fonction MOP. Ici, la charge sur les compresseurs est limitée jusqu'à ce que la température S5 soit redescendue sous la valeur configurée).

Fonction d'éclairage

Cette fonction peut être utilisée pour commander l'éclairage d'un meuble frigorifique ou d'une chambre froide. Il peut également être utilisé pour commander un volet de nuit motorisé.

La fonction d'éclairage peut être définie de plusieurs façons :

1. L'éclairage est régulé par la fonction jour/nuit. Une configuration d'entrée digitale pour le contrôle de l'éclairage peut allumer l'éclairage, si l'éclairage est éteint pendant la nuit.
2. L'éclairage est commandé par un système via le paramètre o39. Une configuration d'entrée digitale pour le contrôle de l'éclairage peut allumer l'éclairage, si l'éclairage est éteint par le système.
3. L'éclairage est commandé par l'interrupteur de porte. L'éclairage est allumé lorsque la porte est ouverte et éteint 2 minutes après la fermeture de la porte.
4. Comme l'option 2, mais ici la lumière s'allume automatiquement si la communication avec le système a été perdue pendant 15 minutes
5. L'éclairage est contrôlé uniquement via une configuration d'entrée digitale pour le contrôle de l'éclairage

La charge légère doit être connectée aux bornes NC du relais.

Cela garantit que la lumière reste allumée dans l'appareil en cas de panne d'alimentation du régulateur.

Un réglage définit comment l'éclairage est commandé lorsque la régulation est arrêtée via « r12 » (interrupteur principal réglé sur arrêt ; voir o98). La lumière s'éteint lorsque la fonction de nettoyage du meuble est activée.

Volet de nuit

Les volets de nuit motorisés peuvent être commandés automatiquement à partir du régulateur via le connecteur NO sur le relais d'éclairage. Les volets de nuit suivront l'état de la fonction d'éclairage. Lorsque l'éclairage est allumé, les volets de nuit s'ouvrent et lorsque l'éclairage est éteint, les volets de nuit se referment. Lorsque les volets de nuit

sont fermés, il est possible de les ouvrir à l'aide d'un signal de commutation sur l'entrée numérique. Si ce signal d'impulsion est activé, les volets de nuit s'ouvrent et le meuble frigorifique peut être rempli de nouveaux produits. Si le signal d'impulsion est à nouveau activé, les volets se ferment.

Un volet de nuit s'ouvre lorsque la fonction de nettoyage du meuble est activée.

Un réglage peut définir l'ouverture du volet de nuit lorsque « r12 » (interrupteur principal) est réglé sur arrêt (voir o98).

Lorsque le volet de nuit s'abaisse, le ventilateur s'arrête pendant la durée définie. Le volet de nuit peut ainsi s'abaisser dans la bonne position.

Régulation de l'humidité

Dans l'application 4 lors de la configuration de la régulation d'ambiance, il est possible de définir si la régulation de l'humidité doit s'effectuer via un humidificateur ou un déshumidificateur.

Lorsque la régulation de l'humidité est activée, le deuxième affichage indique l'humidité réelle.

Le régulateur mesure l'humidité via un signal de 0 à 10 V provenant d'une sonde d'humidité et, grâce à un relais DO, il peut activer un humidificateur ou un déshumidificateur.

Les seuils d'alarme d'humidité haute et basse peuvent être définies pour générer une alarme d'humidité.

La régulation de l'humidité est désactivée lorsque l'interrupteur principal est sur OFF, en mode manuel, à l'arrêt de la vitrine, en mode fermeture forcée, à l'ouverture de la porte, si le refroidissement est arrêté, en cas d'erreur du capteur d'humidité et pendant le nettoyage de la vitrine.

Il est possible de définir si la régulation de l'humidité est activée ou non pendant le dégivrage.

Chiffre 20: Régulation de l'humidité

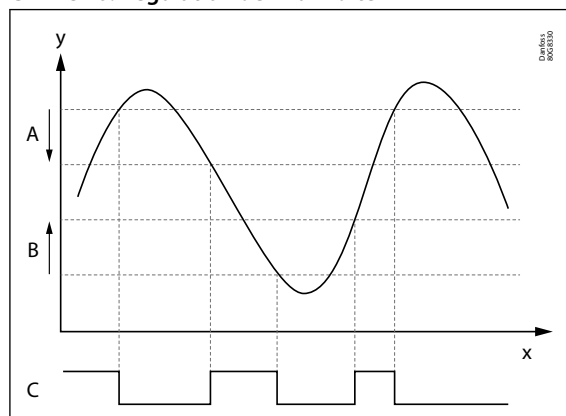

x	Heure
y	Température
A	Différence temp. max. humidité
B	Différence temp. min. humidité
C	Régulation de l'humidité activée

Il est possible de définir une plage de température max. et min. lorsque la régulation de l'humidité est activée. Le différentiel supérieur et inférieur est fixé à 1K.

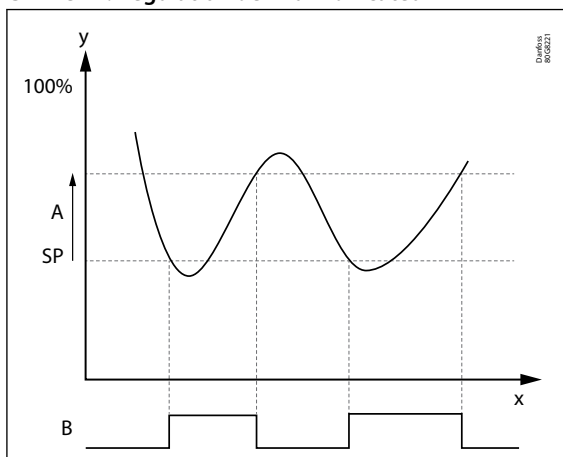
Chiffre 21: Régulation de l'humidificateur

x	Heure
y	Humidité
A	Différence d'humidité
SP	Point de consigne
B	Humidificateur

Si l'humidité descend en dessous du point de consigne (SP), l'humidification est lancée via un signal DO envoyé à un humidificateur.

Si l'humidité augmente jusqu'au différentiel d'humidité SP +, l'humidification est arrêtée.

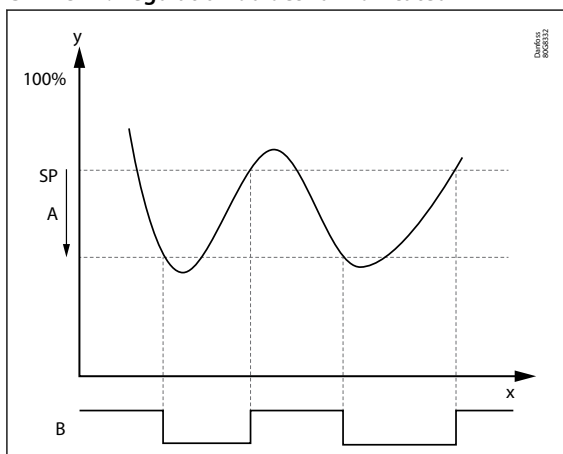
Chiffre 22: Régulation du déshumidificateur

x	Heure
y	Humidité
SP	Point de consigne
A	Différence d'humidité
B	Déshumidificateur

Si l'humidité dépasse le point de consigne (SP), la déshumidification est lancée via un signal DO vers un déshumidificateur.

Si l'humidité descend en dessous du point de consigne – Différentiel d'humidité, la déshumidification est arrêtée.

Fonction de chauffage (application 4 uniquement)

La fonction de chauffage est utilisée pour éviter que la température ne devienne trop basse, par exemple dans une chambre froide. Le seuil de coupure de la fonction de chauffage est défini comme une valeur de décalage inférieure au seuil réel de coupure du thermostat de réfrigération. Cela garantit que la réfrigération et le chauffage ne se produisent pas simultanément. La différence pour le thermostat de chauffage a la même valeur que pour le thermostat de réfrigération. Pour éviter que le thermostat de chauffage se déclenche pendant des refroidissements brefs de l'atmosphère, il est possible de régler une temporisation pour passer de la réfrigération au chauffage.

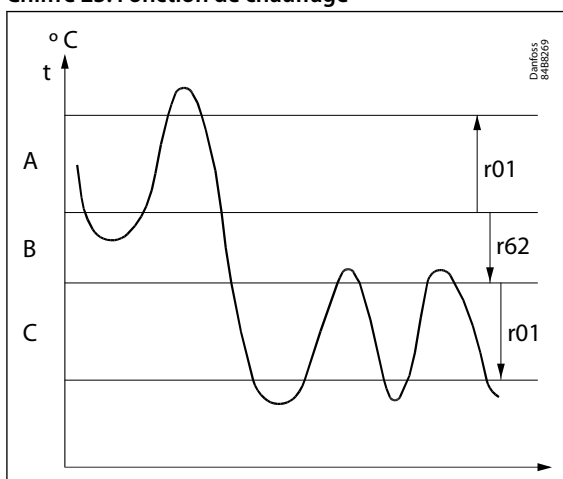
Chiffre 23: Fonction de chauffage

A	Réfrigération
B	Zone neutre
C	Chauffage

Entrées numériques

Il y a deux entrées numériques, DI1 et DI2, avec fonction de contact sec, et une entrée numérique DI3 avec signal haute tension.

Elles peuvent être utilisées pour les fonctions suivantes :

Tableau 5: Tableau des fonctions et paramètres DI

Fonction	Menu Entrée/Réglages			Réglage
	DI1	EN2	DI3	
	o02	o37	o84	
Aucun	+	+	+	0
État DI	+	+	+	1
Fonction de porte	+	+	+	2
Alarme de porte	+	+	+	3
Démarrage dégivrage	+	+	+	4
Interrupteur principal	+	+	+	5
Régulation de nuit	+	+	+	6
Bande thermostatique	+	+	+	7
Alarme de fermeture	+	+		8
Alarme d'ouverture	+	+		9
Nettoyage de vitrine	+	+	+	10
Refroidissement forcé	+	+	+	11
Ouvrir les volets	+	+	+	12
Dégivrage coordonné		+		13
Fermeture forcée	+	+	+	14
Extinction	+	+	+	15
Régulation d'éclairage	+	+	+	16
Détection de fuite	+	+	+	20
Régulation liquide adaptative	+	+	+	21
Arrêt vent. porte	+	+	+	29

Exemple : Si la DI1 doit être utilisée pour démarrer un dégivrage, o02 doit être réglée sur 4.

Fermeture forcée

Les soupapes AKV peuvent être fermées par un signal externe (« fermeture forcée »).

La fonction doit être utilisée en relation avec le circuit de sécurité du compresseur, de sorte qu'il n'y ait pas d'injection de liquide dans l'évaporateur lorsque le compresseur est arrêté par les commandes de sécurité et ne peut pas redémarrer (mais pas à basse pression - BP).

Via un réglage (voir 090 Fan at forced closing (Ventilateur à la fermeture forcée)), il est possible de définir si le ventilateur doit être activé ou désactivé pendant la fermeture forcée et si un dégivrage en cours est inhibé (c.-à-d. en position de veille pendant une période pouvant aller jusqu'à 10 minutes avant d'être annulé) - cette fonction peut être utilisée dans les systèmes au CO₂ pour éliminer un chauffage excessif pendant que les compresseurs ne peuvent pas fonctionner.

Le signal peut être reçu depuis l'entrée numérique ou via le bus de communication.

Contact de porte

La fonction de contact de porte peut être définie via les entrées numériques pour deux applications différentes :

Surveillance d'alarme :

Le régulateur surveille le contact de porte et émet un message d'alarme si la porte a été ouverte pendant une période supérieure à la temporisation d'alarme définie.

Surveillance d'alarme et arrêt de la réfrigération :

Lorsque la porte est ouverte, la réfrigération est arrêtée, c'est-à-dire que l'injection, le compresseur et le ventilateur sont arrêtés et que l'éclairage s'allume. Si la porte reste ouverte plus longtemps que le temps de redémarrage défini, la réfrigération reprend. Cela garantira le maintien de la réfrigération même si la porte reste ouverte ou si le contact de porte est défectueux. Si la porte reste ouverte plus longtemps que la temporisation d'alarme définie, une alarme est également déclenchée.

Surveillance d'alarme et arrêt des ventilateurs :

Lorsque la porte est ouverte, seuls les ventilateurs sont arrêtés. Si la porte reste ouverte plus longtemps que la temporisation d'alarme définie, une alarme est déclenchée et les ventilateurs redémarrent.

Afficheur

Le régulateur est équipé d'une ou de deux prises pour un afficheur externe.

L'un des types d'afficheur suivants peut être connecté à une prise :

- AK-UI55 Info (affichage de la température)
- AK-UI55 Set (affichage de la température et fonctionnement)
- AK-UI55 Bluetooth (affichage de la température et interface de l'application)

La connexion entre l'afficheur et le régulateur doit être effectuée à l'aide d'un câble AK-UI55.

La distance entre le régulateur et l'afficheur ne doit pas être supérieure à 100 m.

S'il y a deux afficheurs externes, c'est la somme des deux distances qui ne doit pas être supérieure à 100 m.

Chiffre 24: Régulateur avec deux affichages

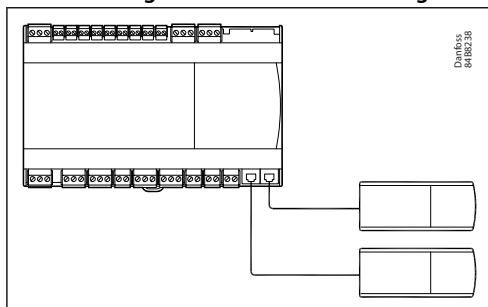

Forçage

Le régulateur contient un certain nombre de fonctions de dérogation qui peuvent être utilisées avec les fonctions de commande principale dans la passerelle/le gestionnaire de système Danfoss :

Tableau 6: Fonctionnalité de forçage

Fonction de commande principale	Description
Bascule therm. CP	Signal de commande principale utilisé pour activer/désactiver la charge de vitrine en fonction de la condition de charge
Demande de charge CP	Signal de commande principale utilisé pour contrôler l'équilibre de charge entre plusieurs régulateurs de vitrines sur la même conduite d'aspiration
Décalage Te max. CP	Décalage demandé par rapport à la température d'évaporation réelle afin de maintenir la température de l'air au point de consigne réel
Régulation liquide CP	Signal de commande principale permettant de passer à la régulation adaptative du liquide
CP Régulation de nuit	Signal de commande principale pour commutation entre régime de jour et régime de nuit
CP Extinction de vitrine	Signal de commande principale utilisé pour éteindre une vitrine pendant une période donnée. Pendant l'extinction, il n'y aura pas de surveillance d'alarme
Fermeture forcée CP	Signal de commande principale fermant la soupape d'injection
Refroidissement forcé CP	Signal de commande principale fournissant un refroidissement forcé
Démarrage dégivrage CP	Signal de commande principale démarrant un dégivrage. Lors du dégivrage adaptatif, le dégivrage peut être omis s'il n'est pas nécessaire
État dégivrage CP	Affichage de l'état réel du dégivrage
Attente après dégivrage CP	Signal de commande principale utilisé pour la régulation coordonné du dégivrage afin d'empêcher les armoires de revenir à la réfrigération normale après un dégivrage tant que toutes les armoires n'ont pas terminé le dégivrage.
Arrêt dégivrage CP	Signal de commande principale utilisé pour empêcher un démarrage du dégivrage dans un régulateur.
Signal éclairage CP	Signal de commande principale pour la régulation de l'éclairage via un signal de transmission de données provenant du gestionnaire de système.
Point de rosée réel CP	Signal de commande principale envoyant le point de rosée mesuré réel depuis le gestionnaire du système au régulateur via le réseau.
Clé/Verrou Bluetooth CP	Signal de commande principale qui verrouillera toutes les communications de données Bluetooth et verrouillera en option le clavier d'affichage (paramètre P89)

Applications

Ce chapitre présente des exemples d'applications :

- 1-3 : Régulation d'un, de deux et de trois évaporateurs
- 4: Régulation des chambres froides à température élevée à l'aide de deux évaporateurs
- 5: Régulation des chambres froides à basse température à l'aide de deux évaporateurs

Un réglage d'application configure les entrées et les sorties de sorte que l'interface de fonctionnement du régulateur reflète l'application sélectionnée.

Chiffre 25: Vitrine standard, verticale ou normale, avec un évaporateur

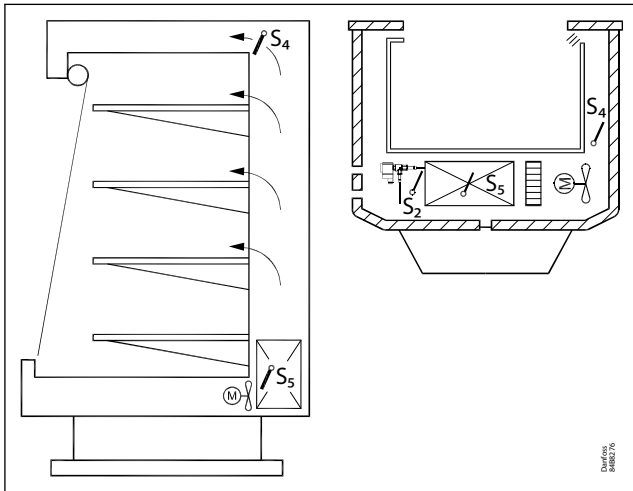

Chiffre 26: Configuration de chambre froide avec fonction de commande de porte, d'éclairage et de chauffage

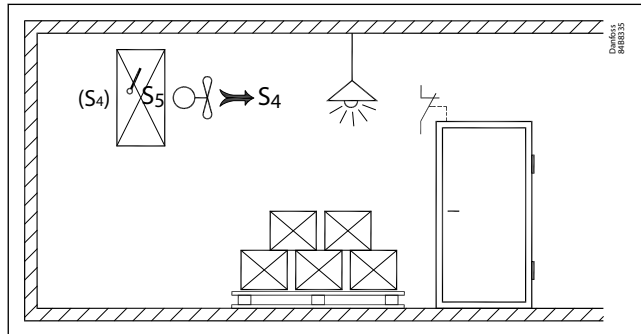

(S4) Conseil : Sur les chambres froides, la sonde S4 peut être installée à l'entrée d'air de l'évaporateur.

Options de raccordements et d'application de l'AK-CC55

Les étiquettes de raccordement supérieure et inférieure sont disposées comme indiqué sur la figure :

Chiffre 27: Raccordements électriques AK-CC55 Multi Coil

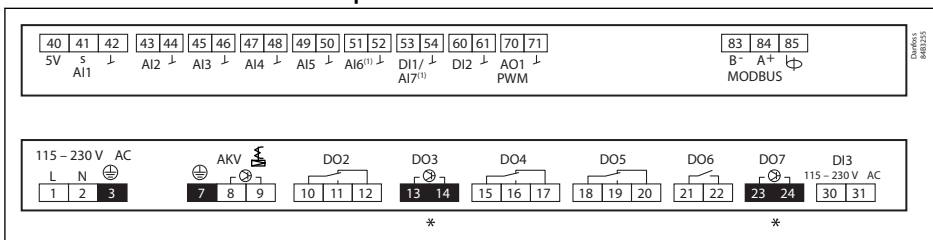

(1) Voir **Tableau 8**

* Max. 0,5 A – Pas de protection contre les surcharges !

L'AK-CC55 Multi Coil est optimisé pour la régulation de un à trois détendeurs + différentes combinaisons d'éclairage, de rail antibuée et de relais d'alarme. Il comporte 7 sorties numériques (DO), appelées DO1 – DO7, une sortie analogique (AO), appelée AO1, 6 entrées analogiques (AI), appelées AI1 - AI6, une entrée pouvant être utilisée comme DI1 (entrée numérique) ou AI7 (entrée de sonde), et 2 entrées numériques, appelées DI2 - DI3.

Tableau 7: Le régulateur couvre les cinq applications suivantes :

Application 1-3	Régulation d'un, de deux et de trois évaporateurs.
Application 4	Régulation des chambres froides à température élevée à l'aide de deux évaporateurs.
Application 5	Régulation des chambres froides à basse température à l'aide de deux évaporateurs.

AK-CC55 Multi Coil

Tableau 8: Application AK-CC55 Multi Coil avec spécifications de sortie numérique et analogique

N°	Description de l'application	DO1	SN2	SN3	SN4	SN5	DO6	DO7	AO1
1	1 évaporateur								●
2	2 évaporateurs								●
3	3 évaporateurs								●
4	Chambre froide								●
5	Chambre froide								●

Tableau 9: Description du capteur

Pe	Pression d'évaporation
S2 A, B ou C	Sortie de gaz de l'évaporateur A, B ou C
S4 ⁽¹⁾ A, B ou C	Température de l'air de refoulement A, B ou C
S5 A ou B	Température de l'évaporateur A ou B
RH%	Capteur d'humidité relative

⁽¹⁾ Dans une chambre froide, la sonde S4 peut être installée sur l'air de retour.

Tableau 10: Application AK-CC55 Multi Coil avec spécifications d'entrée numérique et analogique

N°	Description de l'application	AI1	EA2	EA3	EA4	EA5	AI6	AI7/DI1	DI2	DI3
1	1 évaporateur	Pe	S2A	S4A	S5A			●	●	●
2	2 évaporateurs	Pe	S2A	S4A	S5A	S2B	S4B	S5B	●	●
3	3 évaporateurs	Pe	S2A	S4A	S5B	S4B	S2C	S4C	●	●
4	Chambre froide	Pe	S2A	S4A	S5B	S4B	RH%	●	●	●
5	Chambre froide	Pe	S2A	S4A	S5B	S2B	S4B	S5B	●	●

● = Utilisation en option

Configurations d'application et raccords E/S

Chiffre 28: Raccords pour l'application 1

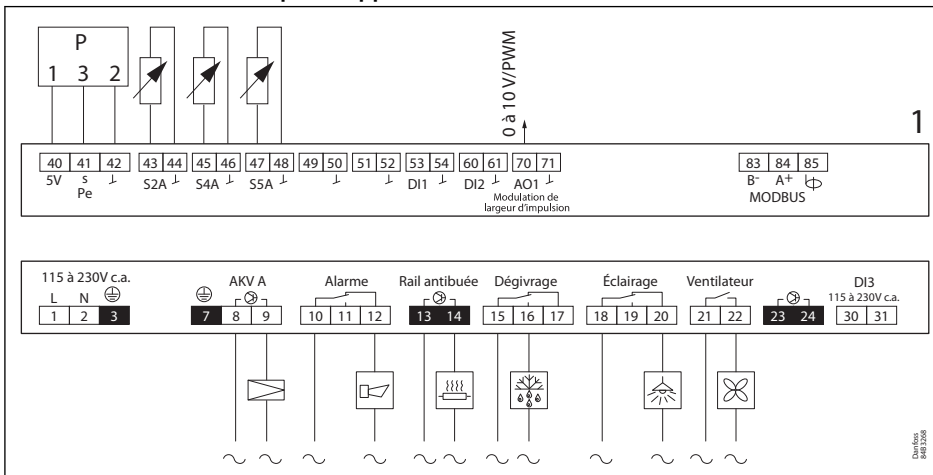

AK-CC55 Multi Coil

Chiffre 29: Raccordements pour l'application 2

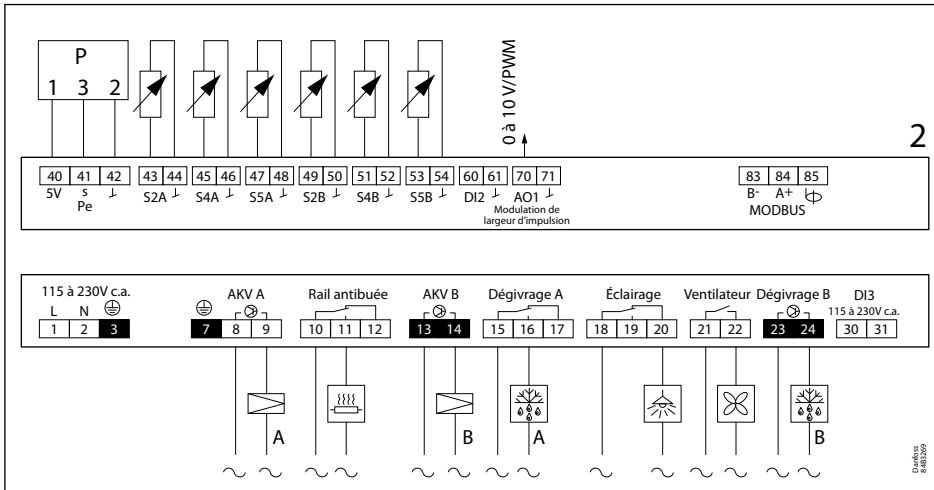

Chiffre 30: Raccordements pour l'application 3

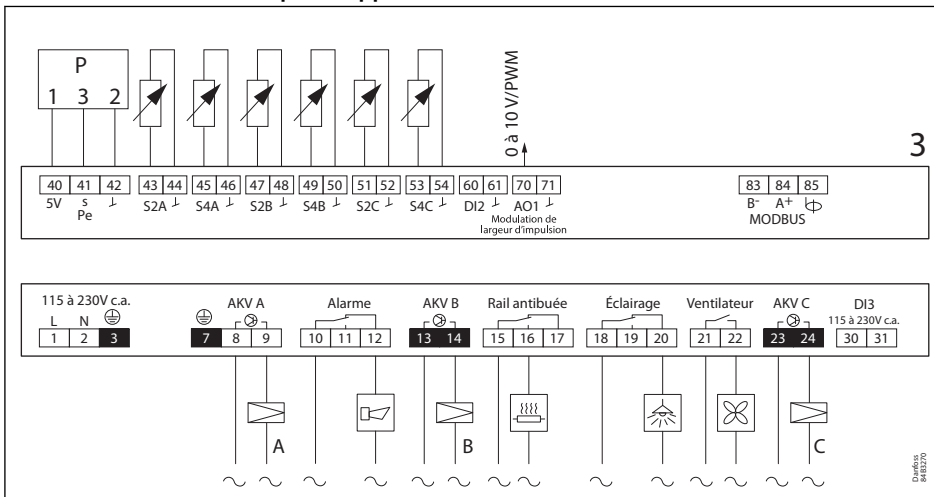

Chiffre 31: Raccordements pour l'application 4

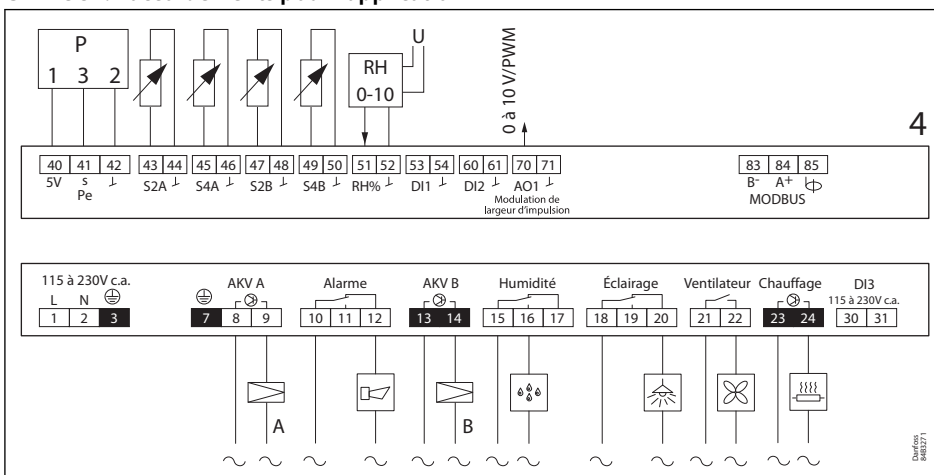

AK-CC55 Multi Coil

Chiffre 32: Raccordements pour l'application 5

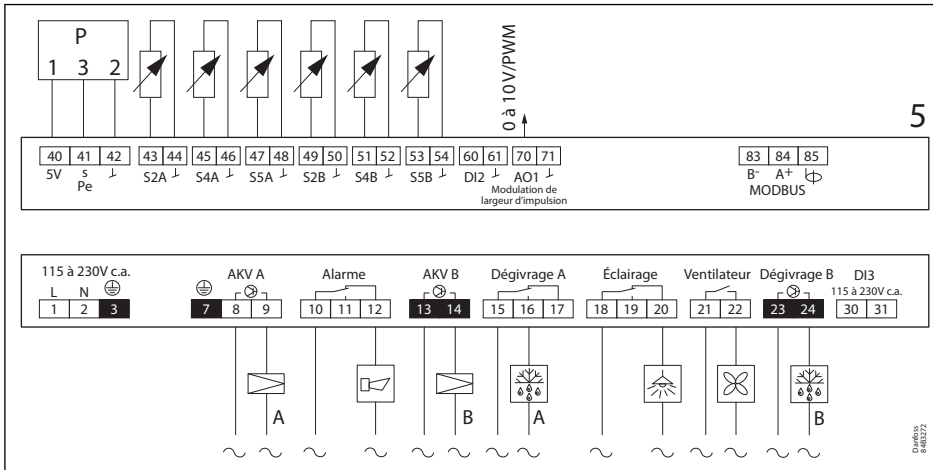

Identification du produit

Les régulateurs sont livrés d'usine avec des étiquettes, indiquant une utilisation de base. Lorsque l'application souhaitée est sélectionnée, des étiquettes spécifiques sont fournies afin de pouvoir coller celle qui convient.

Le numéro de l'application est indiqué sur le côté gauche des étiquettes. Utiliser l'étiquette correspondant à l'application sélectionnée.

Certaines étiquettes AKV peuvent convenir à plusieurs options d'application.

Chiffre 33: Identification du produit

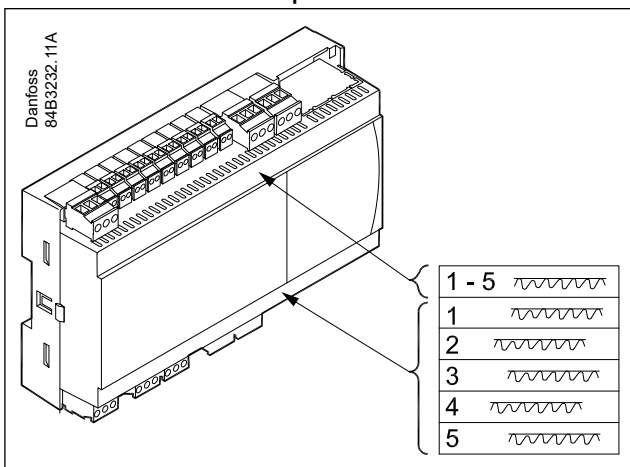

Raccordements de l'AK-CC55 Multi Coil

Transmission de données

Chiffre 34: Transmission de données

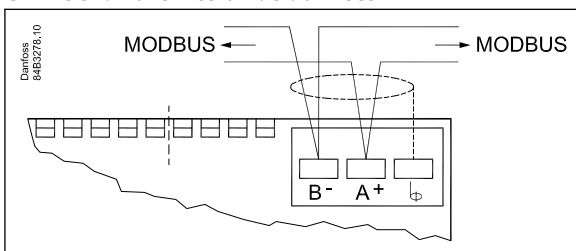

AK-CC55 Multi Coil

❗ IMPORTANT:

Il est important que l'installation du câble de transmission de données soit réalisée correctement, à une distance suffisante des câbles haute tension.

AKV info

Chiffre 35: AKV A info

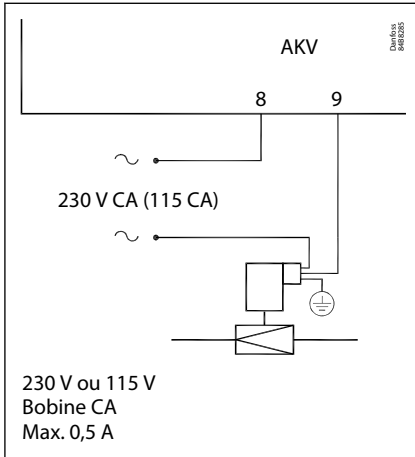

Chiffre 36: AKV B info

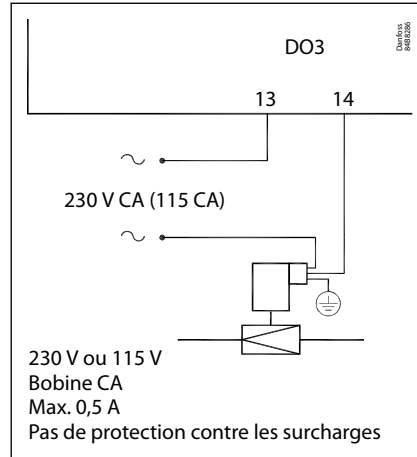

Chiffre 37: AKV C info

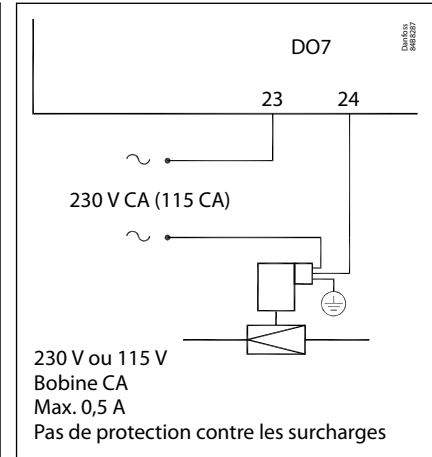

Relais à semi-conducteurs externe pour rails antibuée

Chiffre 38: Relais à semi-conducteurs externe pour rails antibuée

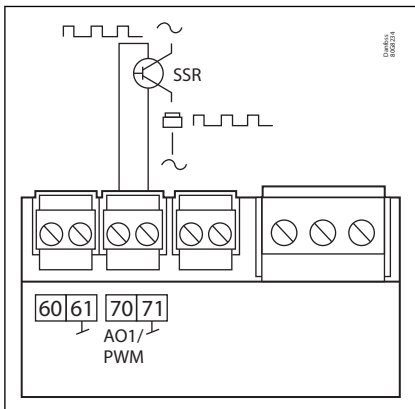

0/10 V modulé en largeur d'impulsions (PWM)
15 mA max.

Infos AKS 32R

Chiffre 39: Infos AKS 32R

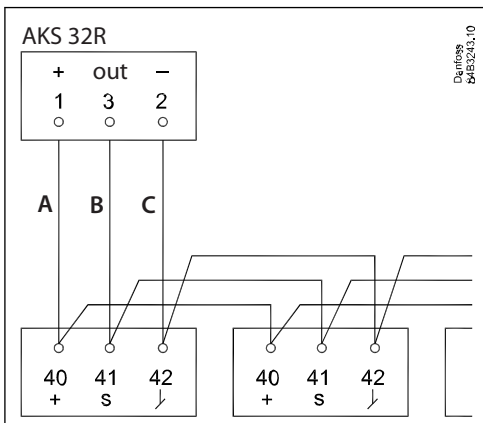

A	Noir
B	Marron
C	Bleu

AK-CC55 Multi Coil

REMARQUE:

Un transmetteur de pression ratiométrique avec un signal de sortie de tension de 5 V, 10 – 90 % doit être utilisé.

Le signal d'un transmetteur de pression peut être reçu par 10 régulateurs au maximum. Une chute de pression importante ne doit pas se produire entre la position de la sonde de pression dans la conduite d'aspiration et les évaporateurs individuels.

Dégivrage coordonné via connexions câblées

Chiffre 40: Dégivrage coordonné via connexions câblées

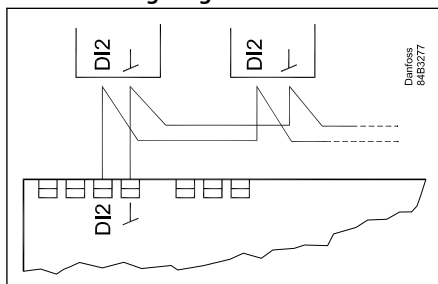

Max. 10

Les régulateurs suivants peuvent être raccordés selon la méthode présentée ici : EKC 204A, AK-CC 210, AK-CC 250, AK-CC 450, AK-CC550 et AK-CC55.

La réfrigération reprend en même temps lorsque tous les régulateurs ont terminé le dégivrage.

Afficheur externe AK-UI55

Chiffre 41: Afficheur externe AK-UI55

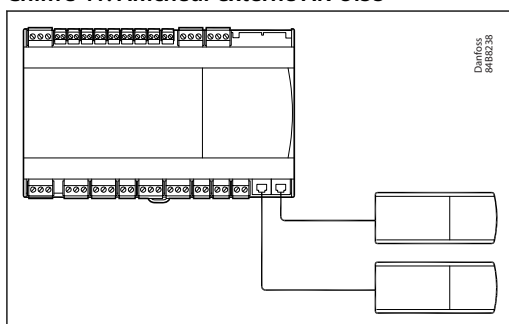

(Longueur totale : 100 m max.)

Connexions

Tableau 11: Données de raccordement

A11	<p>Transmetteur de pression AKS 32R Raccorder aux bornes 40, 41 et 42. (Utilisez le câble 060G1034 : noir=40, marron=41, bleu=42)</p> <p>Le signal d'un transmetteur de pression peut être reçu par 10 régulateurs au maximum. Mais uniquement s'il n'y a pas de chute de pression significative entre les évaporateurs à réguler. Voir Chiffre 39: Infos AKS 32R.</p>
A12 - A17	<p>Principalement pour les entrées de température</p> <ul style="list-style-type: none"> • S2 Sonde Pt 1000 ohm AKS11, placée à la sortie de l'évaporateur • S4, S5 Sonde Pt 1000 AKS11 PTC 1000 EKS111 NTC5K EKS211 ou sonde NTC10K EKS221 ou type de sonde définie par l'utilisateur. Elles doivent toutes être du même type. • S4, sonde d'air de refoulement, placée dans l'air froid de l'évaporateur • S5, sonde de dégivrage, placée dans l'évaporateur • % RH, entrée de signal 0-10 V depuis la sonde d'humidité <p>(Si l'entrée DI1 est utilisée pour une mesure de température, elle apparaîtra en tant que A17).</p>
DI1	<p>Signal d'entrée numérique (contact sec) La fonction définie est active lorsque l'entrée est court-circuitée ou ouverte, selon la fonction définie en o02.</p>

DI2	Signal d'entrée numérique (contact sec) La fonction définie est active lorsque l'entrée est court-circuitée ou ouverte, selon la fonction définie en o37.
AO1	Signal de sortie analogique <ul style="list-style-type: none"> • Analogique 0 – 10 V (actuellement inutilisé) • Signal modulé en largeur d'impulsion Peut être utilisé pour la régulation par impulsion rapide des rails antibuée via un relais externe à semi-conducteurs.
MODBUS	Pour le bus de communication : <ul style="list-style-type: none"> • Borne 83 = B- • Borne 84 = A+ • Borne 85 = écran
Tension d'alimentation	230 V CA ou 115 V CA
DO1	<ul style="list-style-type: none"> • Vanne AKV section A : Raccordement du détendeur de type AKV, AKVA, AKVH ou AKVP. La bobine doit être une bobine 230 V ou 115 V CA
DO2	<ul style="list-style-type: none"> • Alarme : Il y a une connexion entre les bornes 10 et 12 dans des situations d'alarme et lorsque le régulateur est hors tension. DO2 dispose d'une isolation renforcée qui peut être utilisée avec du 24 V. • Rails antibuée : Il y a une connexion entre les bornes 10 et 11 quand la fonction est en marche.
DO3 (relais à semi-conducteurs)	<ul style="list-style-type: none"> • Rail antibuée, vanne AKV section B : Il y a une connexion entre les bornes 13 et 14 lorsque la fonction doit être active. La bobine doit être une bobine 230 V ou 115 V CA. Max. 0,5 A
DO4	<ul style="list-style-type: none"> • Section de dégivrage A, Rail antibuée, Humidité : Il y a une connexion entre les bornes 15 et 16 quand la fonction est en marche.
DO5	<ul style="list-style-type: none"> • Éclairage : Il y a une connexion entre les bornes 18 et 20 lorsque la fonction doit être active.
DO6	<ul style="list-style-type: none"> • Ventilateur : Il y a une connexion entre les bornes 21 et 22 lorsque le ventilateur est en marche.
DO7 (relais à semi-conducteurs)	<ul style="list-style-type: none"> • Section de dégivrage B, Vanne AKV section C, fonction chauffage : Il y a une connexion entre les bornes 23 et 24 quand la fonction est en marche. La bobine doit être une bobine 230 V ou 115 V CA. Max. 0,5 A
DI3	Signal d'entrée numérique Le signal doit avoir une tension de 0 / 230V CA (115 V CA). La fonction est définie dans o84.

Afficheur (connecteur RJ12)

Si le régulateur doit disposer d'affichages/commandes externes, un afficheur peut être raccordé. La longueur de câble max. pour un afficheur est de 100 m. Pour deux afficheurs, la somme des deux longueurs de câble ne doit pas excéder 100 m.

Phénomènes de parasitage

Les câbles destinés aux sondes, aux entrées DI basse tension et aux bus de communication **doivent** être tenus à l'écart des câbles haute tension :

- Utilisez des chemins de câbles séparés
- Maintenez une distance d'au moins 10 cm entre les câbles
- Les câbles longs au niveau de l'entrée DI basse tension doivent être évités

Considérations relatives à l'installation

Des dommages accidentels, une mauvaise installation ou de mauvaises conditions du site peuvent entraîner des dysfonctionnements du système de régulation et mener à la panne de l'installation.

Afin d'éviter cela, nos produits intègrent toutes les protections possibles. Cependant, une installation incorrecte peut toujours présenter des problèmes. Les commandes électroniques ne sauraient remplacer les bonnes pratiques industrielles.

Danfoss décline toute responsabilité en cas de dommages causés aux biens ou aux composants de l'installation par les défauts ci-dessus. Il est de la responsabilité de l'installateur de vérifier minutieusement l'installation et d'installer les dispositifs de sécurité nécessaires.

On notera tout particulièrement la nécessité de signaux vers le régulateur lorsque le compresseur est à l'arrêt et la nécessité de réservoirs de liquide en amont des compresseurs.

Votre agent Danfoss local se fera un plaisir de vous assister et de vous conseiller.

Fonctionnement

Le régulateur peut être utilisé de différentes manières en fonction de l'interface utilisateur.

Les options suivantes sont disponibles :

- Par transmission de données
- Via l'afficheur AK-UI55 Setting
- Via l'afficheur AK-UI55 Bluetooth

Fonctionnement via la transmission de données

Via l'afficheur du gestionnaire de système

Tous les régulateurs AK-CC55 peuvent être commandés depuis un emplacement central, par exemple l'AK-SM 800. La transmission des données doit s'effectuer via MODBUS ou Lon.

Via le gestionnaire de système et l'outil d'entretien

Le fonctionnement peut également se faire à partir d'un emplacement central avec le logiciel PC « Service Tool » (outil d'entretien) connecté à un gestionnaire de système AK-SM 720 via MODBUS ou Lon.

Programmation via KoolProg

Programmation à l'aide du logiciel PC KoolProg® via l'interface MMIMYK connectée au connecteur d'affichage RJ12.

Fonctionnement direct

Fonctionnement via l'écran AK-UI55 Setting

L'affichage peut être placé à une distance maximale de 100 mètres du régulateur.

Smartphone et application via l'afficheur Bluetooth AK-UI55

L'application « AK-CC55 connect » est utilisée pour la commande via un smartphone.

AK-CC55 connect peut être téléchargée gratuitement sur tout smartphone iOS/Android compatible.

Le fonctionnement du menu est établi en activant la communication Bluetooth avec l'appli.

Fonctionnement via le kit AK-UI55

Affichage AK-UI55 Set

Les valeurs sont affichées avec trois chiffres, un réglage permettant de choisir entre un affichage de la température en °C ou en °F.

L'accès au menu d'affichage est limité par des codes d'accès afin d'empêcher toute modification non autorisée par un utilisateur.

En outre, le paramètre P89 fournit les options suivantes pour la gestion du clavier d'affichage :

0	Les touches d'affichage sont toujours opérationnelles
1	Les touches de l'écran se verrouillent automatiquement lorsqu'elles ne sont pas utilisées pendant un certain temps et le clavier doit être déverrouillé en appuyant simultanément sur les touches fléchées haut et bas.
2	Les touches d'affichage sont verrouillées et déverrouillées au moyen d'un signal Master control du système.

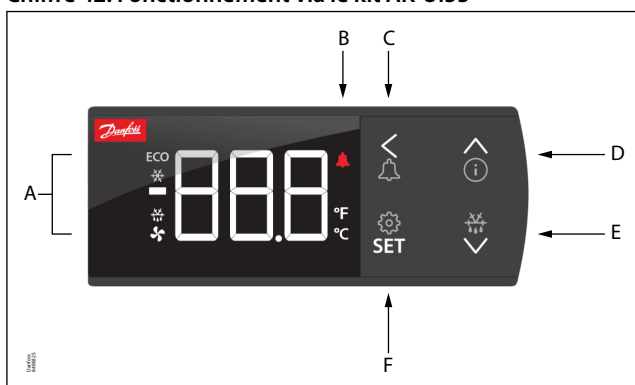
Chiffre 42: Fonctionnement via le kit AK-UI55

A	S'allume en cas de : Optimisation de l'énergie, refroidissement, dégivrage, fonctionnement du ventilateur	E	Une pression longue (3 secondes) lancera un dégivrage et l'afficheur indiquera « -d- ». Une pression longue permet d'interrompre le dégivrage en cours.
B	S'allume en cas d'alarme	F	RÉGLAGE: Une pression longue (3 secondes) permet d'accéder au menu «SET». En cas de verrouillage avec mot de passe, «PS» s'affiche. Entrez le code. Affiche le réglage pour un paramètre choisi / enregistre un réglage modifié. Une pression courte permet d'accéder à la saisie de la consigne de température.
C	Pression prolongée (3 secondes) sur la touche alarme – Réinitialisation du relais d'alarme – Code alarme affiché – ex. : « A1 »		
D	Une pression longue (3 secondes) permet d'accéder au menu d'information « InF ». flèche haut / flèche bas / flèche gauche: Navigation dans le menu et réglage des paramètres.		

Tableau 12: Messages affichés à l'écran

Valeur afficheur	Libellé
-d-	Dégivrage en cours
Err	La température ne peut pas être affichée en raison d'une erreur de sonde
Er1	L'afficheur ne peut pas charger de données du régulateur. Débrancher puis rebrancher l'afficheur
Er2	Communication perdue avec l'afficheur
ALA	Le bouton d'alarme est activé. Le premier code d'alarme s'affiche
---	Les trois traits sont affichés au-dessus de l'affichage, au début du menu ou lorsque la valeur maximale est atteinte.
---	Les trois traits sont affichés en bas de l'affichage, à la fin du menu ou lorsque la valeur minimale est atteinte.
Loc	Le fonctionnement du menu est verrouillé. Déverrouiller en appuyant simultanément sur les flèches vers le haut et vers le bas (pendant 3 secondes).
UnL	Le fonctionnement du menu est déverrouillé
---	Le paramètre a atteint sa limite min. ou max.
PS	Un mot de passe est requis pour accéder au menu
Ventilateur	Le nettoyage du meuble a été initié. Les ventilateurs fonctionnent
ARRÊT	Le nettoyage du meuble est activé et le meuble peut être nettoyé maintenant
ARRÊT	L'interrupteur général est sur OFF
SEr	L'interrupteur principal est sur service/marche manuelle
CO2	Clignote : S'affichera en cas d'alarme de fuite de réfrigérant, mais uniquement si le réfrigérant configuré est le CO ₂

Réglages d'usine

Pour retrouver les valeurs réglées en usine, procéder comme suit :

- Coupez la tension d'alimentation sur le régulateur.
- Maintenez les flèches haut « \wedge » et bas « \vee » enfoncées en même temps que vous rétablissez l'alimentation.
- Lorsque l'afficheur indique FAC, sélectionnez « Oui ».

REMARQUE:

Les réglages d'usine constructeur seront soit les réglages d'usine Danfoss, soit des réglages d'usine définis par l'utilisateur, le cas échéant.

L'utilisateur peut enregistrer son réglage en tant que réglage d'usine OEM via le paramètre o67.

Groupes de paramètres en cas de fonctionnement via l'afficheur

Chiffre 43: Liste des paramètres du bouton SET

SET	←	Bouton SET, 3 s : Réglages de configuration
Set		
(PS) v	←	PS: Mot de passe (si applicable)
cFg	SET →	r12 Interrupteur principal
v		o61 Application
r--		o03 Adresse MODBUS
A--	Groupes de menu Consultez également les pages suivantes.	r89 Type de denrée
d--		r00 Consigne
n--		o30 Type de réfrigérant
F--		o20 Plage min. transmetteur
t--		o21 Plage max. transmetteur
h--		d01 Méthode de dégivrage
o--		d03 Intervalle de dégivrage
p--		d10 Sonde de dégivrage
q--		d04 Temps de dégivrage max.
u--		d02 Température d'arrêt du dégivrage
<		<
(Retour)		(Retour)

Danfoss
84R3294

Chiffre 44: Liste des paramètres du bouton Info

^	←	Info button, 3 s: Information for service use
Inf		
StA	SET	See control state message
App	SET	See selected application
in	SET →	
out	SET →	
buS	SET	MODBUS quality
SoF	SET	See SW version
<		<
(Return)		(Return)

do1	Akv	di1/AI7	**
do2	*	di2	**
do3	*	di3	**
do4	*	AI1	PE
do5	*	AI2	S2
do6	*	AI3	S4
do7	*	AI4	S5
Ao1	*	AI5	**
		AI6	**
<		<	
(Return)		(Return)	

Read output status Read input status

Output status
When you want info on a relay output, the dot will show whether the relay is activated (energized) for, e.g.:
do4 = not activated
do.4 = activated

Danfoss
84R3292

* Fonction de la sortie (déterminée lors de la configuration). Les sorties numériques et analogiques peuvent également être régulées de force à partir de ce menu, lorsque l'interrupteur principal r12 a été placé en position « service » (entretien). La régulation forcée d'une fonction peut également être effectuée dans les codes q11 à q27.

** Fonction de l'entrée (déterminée lors de la configuration).

StA Voir le message d'état de régulation en [Tableau 46](#)

Prenez un bon départ

La procédure suivante vous permet de démarrer la régulation très rapidement :

1. ouvrez le paramètre r12 et arrêtez la régulation (dans une unité neuve non réglée auparavant, r12 est déjà réglé sur 0, ce qui signifie « régulation arrêtée »)
2. Sélectionnez l'application selon les schémas électriques (voir [Configurations d'application et raccordements E/S](#))
3. Ouvrez le paramètre o61 et réglez le numéro d'application
4. Pour réseau. Réglez l'adresse en o03
5. Sélectionnez ensuite un ensemble de pré-réglages dans le tableau d'aide « Type d'aliment »

6. Ouvrez le paramètre r89 et définissez le nombre pour le jeu de pré-réglages. Les quelques paramètres sélectionnés sont maintenant transférés au menu
7. Réglez la température de coupure souhaitée r00
8. Sélectionnez le réfrigérant via le paramètre o30
9. Réglez la plage (min. et max.) du transmetteur de pression via les paramètres o20 et o21
10. Définissez la méthode de dégivrage souhaitée en d01
11. Définissez l'intervalle entre les démarrages de dégivrage en d03
12. Réglez la sonde de dégivrage souhaitée en d10
13. Réglez le temps de dégivrage maximal en d04
14. Réglez la température d'arrêt du dégivrage en d02
15. Ouvrez le paramètre r12 et démarrez la régulation
16. Parcourez la liste des paramètres et modifiez les valeurs d'usine si nécessaire
17. Mettez le régulateur en service sur le réseau :
 - MODBUS : Activez la fonction de balayage dans l'unité système
 - Si une autre carte de transmission de données est utilisée dans le régulateur :
 - Lon RS485 : Activez la fonction o04
 - Ethernet : Utilisez l'adresse MAC

Tableau 13: Réglages du type d'aliment

Réglage des pré-réglages (r89). Après le réglage de 1-5, le réglage revient à 0.	1	2	3	4	5
Type de denrée	Légumes	Lait	Viande/poisson	Aliments surgelés	Crème glacée
Température (r00)	8 °C	0 °C	-2 °C	-20 °C	-24 °C
Réglage temp. max. (r02)	10 °C	4 °C	2 °C	-16 °C	-20 °C
Réglage temp. min. (r03)	4 °C	-4 °C	-6 °C	-24 °C	-28 °C
Seuil d'alarme supérieur (A13)	14 °C	8 °C	8 °C	-15 °C	-15 °C
Seuil d'alarme inférieur (A14)	0 °C	-5 °C	-5 °C	-30 °C	-30 °C

Ne peut être réglé que si r12=0.

Menu d'affichage de l'AK-UI55 (logiciel version 1.9x)

R-W	Si le fonctionnement est protégé par un ou plusieurs mots de passe, la lecture et le réglage du paramètre seront limités à : L ou É
R	Ce réglage est visible avec le mot de passe no. _ ou supérieur (3 est le niveau le plus élevé).
W	Ce réglage peut être effectué avec le mot de passe n° _ ou supérieur (3 est le niveau le plus élevé).
*	L'astérisque indique dans quelle application parmi 1-5 le paramètre est applicable.

Thermostat

Tableau 14: Thermostat

Fonction	Valeurs	R-W	Code	1	2	3	4	5	Valeur min.	Valeur max.	Valeur usine
Coupure 1		0-0	r00	*	*	*	*	*	r03	r02	2,0 °C
Différentiel 1		1-2	r01	*	*	*	*	*	0,1 °C	20,0°C	2,0 °C
Seuil de coupure max.		0-2	r02	*	*	*	*	*	r03	50,0 C	50,0 C
Seuil de coupure min.		0-2	r03	*	*	*	*	*	-60,0 C	r02	-60,0 C
Unité de température	0=Celsius, 1=Fahrenheit	1-2	r05	*	*	*	*	*	0	1	0
S4 Soufflage. A - Ajustement		1-2	r09	*	*	*	*	*	-10,0 °C	10,0 °C	0,0 C
S5 Évaporateur A - Ajustement		1-2	r11	*	*	*	*	*	-10,0 °C	10,0 °C	0,0 C
Interrupteur principal	-1=Manuel, 0=Arrêt, 1=Démarrage	0-2	r12	*	*	*	*	*	-1	1	0
Décalage de nuit		1-2	r13	*	*	*	*	*	-50,0 C	50,0 C	0,0 C
Mode thermostat	1=ON/OFF, 2=Modulant, 3=ON/OFF commun	1-2	r14	*	*	*	*	*	1	3	1
Intervalle de fusion		1-2	r16	*	*	*	*	*	0 heure	10 heures	1 heure
Période de fusion		1-2	r17	*	*	*	*	*	0 min	30 min	5 min
S2 Sortie de gaz A - Ajustement		1-2	r19	*	*	*	*	*	-10,0 °C	10,0 °C	0,0 C
Coupure 2		0-2	r21	*	*	*	*	*	-60,0 C	50,0 C	2,0 °C
Chauffage air zone neutre		1-2	r62				*		0,0 C	50,0 C	5,0 °C
Temporisation démarrage chauffage d'air		1-2	r63				*		0 min	240 min	240 min
Type de denrée	0=Aucun, 1=Légumes, 2=Produits laitiers, 3=Viande et poisson, 4=Aliments surgelés, 5=Crème glacée	1-2 ⁽¹⁾	r89	*	*	*	*	*	0	5	0
Différentiel 2		1-2	r93	*	*	*	*	*	0,1 °C	20,0°C	2,0 °C
Sonde de thermostat	1=Ther. air A, 2=Moyenne sondes, 3=Maximum sondes	1-2	r99		*	*	*	*	1	3	1

⁽¹⁾ Pour modifier ce paramètre, la régulation doit être arrêtée via le paramètre r12 Interrupteur principal = OFF.

Réglages alarme

Tableau 15: Réglages alarme

Fonction	Valeurs	R-W	Code	1	2	3	4	5	Valeur min.	Valeur max.	Valeur usine
Temporisation alarme A		1-2	A03	*	*	*	*	*	0 min	240 min	30 min
Tempo. alarme porte ouverte		1-2	A04	*	*	*	*	*	0 min	240 min	60 min
Temporisation d'alarme refroidissement rapide A		1-2	A12	*	*	*	*	*	0 min	240 min	90 min
Seuil d'alarme haut 1		1-2	A13	*	*	*	*	*	-60,0 C	50,0 C	8,0 °C
Seuil d'alarme bas 1		1-2	A14	*	*	*	*	*	-60,0 C	50,0 C	-30,0 °C
Seuil d'alarme haut 2		1-2	A20	*	*	*	*	*	-60,0 C	50,0 C	8,0 °C
Seuil d'alarme bas 2		1-2	A21	*	*	*	*	*	-60,0 C	50,0 C	-30,0 °C
Tempo alarme DI 1		1-2	A27	*			*		0 min	240 min	30 min
Tempo alarme DI 2		1-2	A28	*	*	*	*	*	0 min	240 min	30 min

Dégivrage

Tableau 16: Dégivrage

Fonction	Valeurs	R-W	Code	1	2	3	4	5	Valeur min.	Valeur max.	Valeur usine
Méthode de dégivrage	0 = Aucun, 1 = Électrique, 4 = Air/Cycle d'arrêt	1-3	d01	*	*	*	*	*	0	4	1
Seuil d'arrêt du dégivrage A		1-2	d02	*	*	*	*	*	0,0 C	50,0 C	6,0 °C
Intervalle de démarrage du dégivrage		1-2	d03	*	*	*	*	*	0 heure	240 heures	8 heures
Temps de dégivrage max.		1-2	d04	*	*	*	*	*	0 min	360 min	45 min
Durée de décalage de mise sous tension		1-2	d05	*	*	*	*	*	0 min	240 min	0 min
Durée d'égouttage		1-2	d06	*	*	*	*	*	0 min	60 min	0 min
Temporisation démarrage ventilateur		1-2	d07	*	*	*	*	*	0 min	60 min	0 min
Température démarrage ventilateur		1-2	d08	*	*			*	-60,0 C	10,0 °C	5,0 °C
Régulation du ventilateur pendant le dégivrage	0=OFF, 1=ON, 2=OFF à l'égouttement, 3=OFF en cas de température élevée	1-2	d09	*	*	*	*	*	0	3	1
Méthode d'arrêt du dégivrage	0=Durée, 1=Sonde S5, 2=Sonde S4	1-2	d10	*	*	*	*	*	0	2	0
Temporisation d'évacuation		1-2	d16	*	*	*	*	*	0 min	60 min	0 min
Durée max. fonctionnement thermostat		1-2	d18	*	*	*	*	*	0 heure	240 heures	0 heure
Temps de dégivrage min.		1-2	d24	*	*	*	*	*	0 min	d04	0 min
Rail antibuée pendant le dégivrage	0=OFF, 1=ON, 2 = régulation normale	1-2	d27	*	*	*	*	*	0	2	1
Seuil d'arrêt du dégivrage 2		1-2	d28	*	*	*	*	*	0,0 C	50,0 C	6,0 °C
Temps de dégivrage max. 2		1-2	d29	*	*	*	*	*	0 min	360 min	45 min
Temporisation d'affichage après dégivrage		1-2	d40	*	*	*	*	*	5 min	240 min	30 min
Température d'arrêt du ventilateur		1-2	d41	*	*	*	*	*	-20,0 °C	20,0 °C	0,0 C

Régulation d'injection

Tableau 17: Régulation d'injection

Fonction	Valeurs	R-W	Code	1	2	3	4	5	Valeur min.	Valeur max.	Valeur usine
Seuil max. de surchauffe		1-2	n09	*	*	*	*	*	n10	20,0°C	12,0 °C
Seuil min. de surchauffe		1-2	n10	*	*	*	*	*	2,0 °C	n09	3,0°C
Température MOP		1-2	n11	*	*	*	*	*	-60,0 C	15,0 C	15,0 C
Période AKV		1-2 ⁽¹⁾	n13	*	*	*	*	*	3 s	6 s	6 s

⁽¹⁾ Pour modifier ce paramètre, la régulation doit être arrêtée via le paramètre r12 Interrupteur principal = OFF.

Régulation du ventilateur

Tableau 18: Régulation du ventilateur

Fonction	Valeurs	R-W	Code	1	2	3	4	5	Valeur min.	Valeur max.	Valeur usine
Arrêt ventilateur, temp. S5 élevée		1-2	F04	*	*			*	-60,0 C	50,0 C	50,0 C
Mode pulsation ventilateur	0=Pas de pulsation, 1=Pulsation de coupure, 2=Pulsation de coupure nuit	1-2	F05	*	*	*	*	*	0	2	0
Période ventilateur		1-2	F06	*	*	*	*	*	1 min	30 min	5 min
Cycle ventilateur ON		1-2	F07	*	*	*	*	*	0 %	100 %	100 %

Horaire dégivrage

Tableau 19: Horaire dégivrage

Fonction	Valeurs	R-W	Code	1	2	3	4	5	Valeur min.	Valeur max.	Valeur usine
Horaire dégivrage	0=Non, 1=Oui	1-2	t00	*	*	*	*	*	0	1	0
Début dég. 1 - Heures		1-2	t01	*	*	*	*	*	0 heure	23 heures	0 heure
Début dég. 1 - min		1-2	t11	*	*	*	*	*	0 min	59 min	0 min
Début dég. 2 - Heures		1-2	t02	*	*	*	*	*	0 heure	23 heures	0 heure
Début dég. 2 - min		1-2	t12	*	*	*	*	*	0 min	59 min	0 min
Début dég. 3 - Heures		1-2	t03	*	*	*	*	*	0 heure	23 heures	0 heure
Début dég. 3 - min		1-2	t13	*	*	*	*	*	0 min	59 min	0 min
Début dég. 4 - Heures		1-2	t04	*	*	*	*	*	0 heure	23 heures	0 heure
Début dég. 4 - min		1-2	t14	*	*	*	*	*	0 min	59 min	0 min
Début dég. 5 - Heures		1-2	t05	*	*	*	*	*	0 heure	23 heures	0 heure
Début dég. 5 - min		1-2	t15	*	*	*	*	*	0 min	59 min	0 min
Début dég. 6 - Heures		1-2	t06	*	*	*	*	*	0 heure	23 heures	0 heure
Début dég. 6 - min		1-2	t16	*	*	*	*	*	0 min	59 min	0 min
Heures		0-1	t07	*	*	*	*	*	0 heure	23 heures	0 heure
Temps min.		0-1	t08	*	*	*	*	*	0 min	59 min	0 min
Date		0-1	t45	*	*	*	*	*	1	31	1
Mois		0-1	t46	*	*	*	*	*	1	12	1
Année		0-1	t47	*	*	*	*	*	0	100	0
Lundi - Suivre le programme	0=Non, 1=Oui	1-2	t51	*	*	*	*	*	0	1	1
Mardi - Suivre le programme	0=Non, 1=Oui	1-2	t52	*	*	*	*	*	0	1	1
Mercredi - Suivre le programme	0=Non, 1=Oui	1-2	t53	*	*	*	*	*	0	1	1
Jeudi - Suivre le programme	0=Non, 1=Oui	1-2	t54	*	*	*	*	*	0	1	1
Vendredi - Suivre le programme	0=Non, 1=Oui	1-2	t55	*	*	*	*	*	0	1	1
Samedi - Suivre le programme	0=Non, 1=Oui	1-2	t56	*	*	*	*	*	0	1	1
Dimanche - Suivre le programme	0=Non, 1=Oui	1-2	t57	*	*	*	*	*	0	1	1

Régulation de l'humidité

Tableau 20: Régulation de l'humidité

Fonction	Valeurs	R-W	Code	1	2	3	4	5	Valeur min.	Valeur max.	Valeur usine
Encl. humidité		0-2	h23				*		0 %	100 %	70 %
Différentiel humidité		1-2	h24				*		1 %	30 %	5 %
Seuil d'alarme humidité haut		1-2	h25				*		0 %	100 %	100 %
Seuil d'alarme humidité bas		1-2	h26				*		0 %	100 %	0 %
Temporisation alarme humidité		1-2	h27				*		0 min	240 min	60 min
Régul. humidité au dégivrage	0=Non, 1=Oui	1-2	h28				*		0	1	0
Capteur d'humidité - Signal min.		1-2 ⁽¹⁾	h29				*		0 %	h30	0 %
Capteur d'humidité - Signal max.		1-2 ⁽¹⁾	h30				*		h29	100 %	100 %
Régulation de l'humidité	0=Aucun, 1=Humidificateur, 2=Déshumidificateur	1-2 ⁽¹⁾	h31				*		0	2	0
Temp. max. humidité		1-2	h32				*		h33	70,0 °C	70,0 °C
Temp. min. humidité		1-2	h33				*		-5,0 °C	h32	2,0 °C

⁽¹⁾ Pour modifier ce paramètre, la régulation doit être arrêtée via le paramètre r12 Interrupteur principal = OFF.

Divers
Tableau 21: Divers

Fonction	Valeurs	R-W	Code	1	2	3	4	5	Valeur min.	Valeur max.	Valeur usine
Temporisation des sorties à la mise sous tension		1-2	o01	*	*	*	*	*	0s	600 s	5 s
Configuration DI1	0=Aucun, 1=État DI, 2=Fonction porte, 3=Alarme porte, 4=Démarrage dégivrage, 5=Interrupteur principal, 6=Régulation de nuit, 7=Bande thermostatique, 8=Alarme à fermeture, 9=Alarme à ouverture, 10=Nettoyage vitrine, 11=Refroidissement forcé, 14=Fermeture forcée, 15=Extinction, 16=Régulation éclairage, 20=Détection fuite, 21=Régulation liquide adaptative, 29=Arrêt ventilateur porte	1-2 ⁽¹⁾	o02	*			*		0	29	0
Adresse réseau		1-3 ⁽¹⁾	o03	*	*	*	*	*	0	240	0
Code PIN d'entretien	0=OFF, 1=ON	1-2	o04	*	*	*	*	*	0	1	0
Code d'accès 3		3-3	o05	*	*	*	*	*	0	999	0
Type de sonde de température	0=Pt 1000, 1=PTC 1000, 2=NTC 5k, 3=NTC 10k, 4=Défini par l'utilisateur	1-3 ⁽¹⁾	o06	*	*	*	*	*	0	4	0
Temps d'attente max.		1-2	o16	*	*	*	*	*	0 min	360 min	20 min
Plage Pe min		1-3 ⁽¹⁾	o20	*	*	*	*	*	-1,0 bar	5,0 bar	-1,0 bar
Plage Pe max		1-3 ⁽¹⁾	o21	*	*	*	*	*	6,0 bar	200,0 bar	12,0 bar
Fluide frigorigène	0=Non sélectionné, 6=R13, 7=R13b1, 2=R22, 8=R23, 14=R32, 11=R114, 3=R134a, 12=R142b, 24=R170, 15=R227, 25=R290, 16=R401A, 18=R402A, 19=R404A, 21=R407A, 22=R407B, 20=R407C, 37=R407F, 49=R407H, 23=R410A, 32=R413A, 30=R417A, 31=R422A, 33=R422D, 34=R427A, 35=R438A, 40=R448A, 41=R449A, 48=R449B, 43=R450A, 44=R452B, 45=R454B, 9=R500, 4=R502, 10=R503, 17=R507, 36=R513A, 26=R600, 27=R600a, 5=R717, 28=R744, 46=R1233zdE, 38=R1234ze, 39=R1234yf, 47=R1234zeZ, 29=R1270, 42=R452A, 1=Afficheur défini par l'utilisateur, 13=Défini par l'utilisateur	1-3 ⁽¹⁾	o30	*	*	*	*	*	0	49	0
Configuration DI2	0=Aucun, 1=État DI, 2=Fonction porte, 3=Alarme porte, 4=Démarrage dégivrage, 5=Interrupteur principal, 6=Régulation de nuit, 7=Bande thermostatique, 8=Alarme à fermeture, 9=Alarme à ouverture, 10=Nettoyage vitrine, 11=Refroidissement forcé, 13=Dégivrage coordonné, 14=Fermeture forcée, 15=Extinction, 16=Régulation éclairage, 20=Détection fuite, 21=Régulation liquide adaptative, 29=Arrêt ventilateur porte	1-2 ⁽¹⁾	o37	*	*	*	*	*	0	29	0
Mode de régulation d'éclairage	1=Jour et nuit, 2=Réseau, 3=Contact de porte, 4=Réseau (repli), 5=Entrée numérique	1-2	o38	*	*	*	*	*	1	5	1
Signal éclairage CP	0=OFF, 1=ON	1-2	o39	*	*	*	*	*	0	1	0
Rail antibuée allumé en cycle de jour		1-2	o41	*	*	*	*	*	0 %	100 %	100 %
Rail antibuée allumé en cycle de nuit		1-2	o42	*	*	*	*	*	0 %	100 %	100 %
Période du rail antibuée		1-2	o43	*	*	*			6 min	60 min	6 min
Mode de nettoyage de la vitrine	0=OFF, 1=Ventilateurs en marche, 2=Nettoyage	0-1	o46	*	*	*	*	*	0	2	0
Mode d'application	1=1. Un évaporateur MT/BT, 2=2. Deux évaporateurs MT/BT, 3=3. Trois évaporateurs MT, 4=4. Chambre froide 2 MT/HT, 5=5. Chambre froide 2 MT/BT	1-3 ⁽¹⁾	o61	*	*	*	*	*	1	5	1
Code d'accès 2		2-2	o64	*	*	*	*	*	0	999	0
Créer de nouveaux paramètres d'usine	0=OFF, 1=ON	3-3 ⁽¹⁾	o67	*	*	*	*	*	0	1	0

AK-CC55 Multi Coil

Fonction	Valeurs	R-W	Code	1	2	3	4	5	Valeur min.	Valeur max.	Valeur usine
Configuration DI3	0=Aucun, 1=État DI, 2=Fonction porte, 3=Alarme porte, 4=Démarrage dégivrage, 5=Interrupteur principal, 6=Régulation de nuit, 7=Bande thermostatique, 8=Alarme à fermeture, 9=Alarme à ouverture, 10=Nettoyage vitrine, 11=Re-froidissement forcé, 13=Dégivrage coordonné, 14=Fermeture forcée, 15=Extinction, 16=Régulation éclairage, 20=Détection fuite, 21=Régulation liquide adaptative, 29=Arrêt ventilateur porte	1-2 ⁽¹⁾	o84	*	*	*	*	*	0	29	0
Mode de régulation des rails antibuée	0=ON, 1=Minuteur jour/nuit, 2=Rég. point de rosée	1-2	o85	*	*	*	*	*	0	2	0
Seuil min. de point de rosée		1-2	o86	*	*	*	*	*	-10,0 °C	o87	8,0 °C
Seuil max. de point de rosée		1-2	o87	*	*	*	*	*	o86	50,0 C	17,0 °C
Cycle min. de fonctionnement du rail antibuée		1-2	o88	*	*	*	*	*	0 %	100 %	30 %
Temporisation redémarrage inj. porte		1-2	o89	*	*	*	*	*	0 min	240 min	30 min
Ventilateur à fermeture forcée	0=OFF, 1=ON, 2=OFF et suppression dégivrage, 3=ON et suppression dégivrage	1-2	o90	*	*	*	*	*	0	3	1
Valeur afficheur	1=Ther. air A, 2=Moyenne sondes, 3=Maximum sondes; 4=S4A et S4B	1-2	o97	*	*	*	*	*	1	4	1
Éclairage quand interrupteur général sur OFF	0=OFF, 1=Régul. normale	1-2	o98	*	*	*	*	*	0	1	0

⁽¹⁾ Pour modifier ce paramètre, la régulation doit être arrêtée via le paramètre r12 Interrupteur principal = OFF.

Régulation

Tableau 22: Régulation

Fonction	Valeurs	R-W	Code	1	2	3	4	5	Valeur min.	Valeur max.	Valeur usine
Priorité du relais d'alarme	0 = Non utilisé, 1 = Priorité élevée, 2 = Priorité moyenne, 3 = Tous	1-2	P41	*		*	*	*	0	3	1
Arrêt du ventilateur à la fermeture des rideaux		1-2	P65	*	*	*	*	*	0s	300 s	0 s
PWM rail antibuée - Période		1-2	P82	*	*	*	*	*	4 s	60 s	10 s
Facteur de réfrigérant K1		1-3 ⁽¹⁾	P83	*	*	*	*	*	-999	999	300
Facteur de réfrigérant K2		1-3 ⁽¹⁾	P84	*	*	*	*	*	-999	999	300
Facteur de réfrigérant K3		1-3 ⁽¹⁾	P85	*	*	*	*	*	-999	999	300
Régul. surchauffe liquide max.		1-2	P86	*	*	*	*	*	P87	20,0°C	3,0°C
Régul. surchauffe liquide min.		1-2	P87	*	*	*	*	*	0,0 C	P86	1,0 °C
Code d'accès 1		1-1	P88	*	*	*	*	*	0	999	0
Verrouillage du clavier de l'écran	0=Aucun, 1=Local, 2=Réseau	1-2	P89	*	*	*	*	*	0	2	0

⁽¹⁾ Pour modifier ce paramètre, la régulation doit être arrêtée via le paramètre r12 Interrupteur principal = OFF.

Config. DO et manuel

Tableau 23: Config. DO et manuel

Fonction	Valeurs	R-W	Code	1	2	3	4	5	Valeur min.	Valeur max.	Valeur usine
Configuration AO1	0=Aucun, 1=PWM rail antibuée	1-3 ⁽¹⁾	q09	*	*	*	*	*	0	1	0
Forçage EEV A		1-2 ⁽²⁾	q11	*	*	*	*	*	0 %	100 %	0 %
Ventilateur - forçage	0=MAN OFF, 1=MAN ON	1-2 ⁽²⁾	q13	*	*	*	*	*	0	1	0
Dégivrage A - forçage	0=MAN OFF, 1=MAN ON	1-2 ⁽²⁾	q14	*	*			*	0	1	0
Rail antibuée - forçage	0=MAN OFF, 1=MAN ON	1-2 ⁽²⁾	q15	*	*	*			0	1	0
Relais d'alarme - forçage	0=MAN OFF, 1=MAN ON	1-2 ⁽²⁾	q16	*		*	*	*	0	1	0

Fonction	Valeurs	R-W	Code	1	2	3	4	5	Valeur min.	Valeur max.	Valeur usine
Éclairage - forçage	0=MAN OFF, 1=MAN ON	1-2 ⁽²⁾	q17	*	*	*	*	*	0	1	0
Dégivrage B - forçage	0=MAN OFF, 1=MAN ON	1-2 ⁽²⁾	q22		*			*	0	1	0
Réchauffeur d'air - forçage	0=MAN OFF, 1=MAN ON	1-2 ⁽²⁾	q23				*		0	1	0
Humidificateur - forçage	0=MAN OFF, 1=MAN ON	1-2 ⁽²⁾	q26				*		0	1	0
PWM rail antibuée - forçage		1-2 ⁽²⁾	q27	*	*	*	*	*	0 %	100 %	0 %
Température haute - Priorité	0=Désactivée, 3=Basse, 2=Moyenne, 1=Haute	0-2	q28	*	*	*	*	*	0	3	1
Température basse - Priorité	0=Désactivée, 3=Basse, 2=Moyenne, 1=Haute	1-2	q29	*	*	*	*	*	0	3	1
Erreurs de capteur - Priorité	0=Désactivée, 3=Basse, 2=Moyenne, 1=Haute	1-2	q30	*	*	*	*	*	0	3	1
Alarmes DI - Priorité	0=Désactivée, 3=Basse, 2=Moyenne, 1=Haute	1-2	q31	*	*	*	*	*	0	3	2
Dégivrage - Priorité	0=Désactivée, 3=Basse, 2=Moyenne, 1=Haute	1-2	q32	*	*	*	*	*	0	3	3
Divers - Priorité	0=Désactivée, 3=Basse, 2=Moyenne, 1=Haute	1-2	q33	*	*	*	*	*	0	3	2
Injection - Priorité	0=Désactivée, 3=Basse, 2=Moyenne, 1=Haute	1-2	q34	*	*	*	*	*	0	3	2
Régulation arrêtée - Priorité	0=Désactivée, 3=Basse, 2=Moyenne, 1=Haute	1-2	q35	*	*	*	*	*	0	3	3
Détection de fuite - Priorité	0=Désactivée, 3=Basse, 2=Moyenne, 1=Haute	1-2	q36	*	*	*	*	*	0	3	2
Régul. humidité - Priorité	0=Désactivée, 3=Basse, 2=Moyenne, 1=Haute	1-2	q37				*		0	3	2
Sonde temp. aliments	1=Ther. air A, 2=Moyenne sondes, 3=Maximum sondes	1-2 ⁽¹⁾	q39	*	*	*	*	*	1	3	1
Forçage EEV B		1-2 ⁽²⁾	q41		*	*	*	*	0 %	100 %	0 %
Forçage EEV C		1-2 ⁽²⁾	q42			*			0 %	100 %	0 %
S4 Soufflage. B - Ajustement		1-2	q43		*	*	*	*	-10,0 °C	10,0 °C	0,0 C
S4 Soufflage. C - Ajustement		1-2	q44			*			-10,0 °C	10,0 °C	0,0 C
Déshumidificateur - forçage	0=MAN OFF, 1=MAN ON	1-2 ⁽²⁾	q46				*		0	1	0

⁽¹⁾ Pour modifier ce paramètre, la régulation doit être arrêtée via le paramètre r12 Interrupteur principal = OFF.

⁽²⁾ Pour modifier ce paramètre, l'interrupteur principal r12 doit être réglé sur la position « SER » (Entretien) pour permettre la régulation manuelle des sorties.

Maintenance

Tableau 24: Maintenance

Fonction	Valeurs	R-W	Code	1	2	3	4	5	Valeur min.	Valeur max.	Valeur usine
État de régulation A	0=Rég. normale, 1=Attente après dégivrage, 4= Égouttage, 10=Interrupteur général OFF, 11=Coupure thermostat, 12=Protection anti-gel S4, 14=Dégivrage, 15=Tempo. ventilateur, 16=Fermeture forcée, 17=Porte ouverte, 18= Période fusion, 19=Régulation Th. modulante, 20=Régul. d'urgence, 23=Régul. surchauffe adaptative, 24=Démarrage injection, 25=Régulation manuelle, 26=Pas de réfrigérant sélectionné, 29=Nettoyage vitrine, 30=Refroidissement forcé, 31=Porte ouverte, 32=Tempo démarrage, 33=Chauffage air, 45=Arrêt régulateur, 48=Régulation liquide adaptative	0-X	u00	*	*	*	*	*	0	48	0
S5 Évaporateur A		0-X	u09	*	*			*	-200,0 C	200,0 C	0,0 C
État DI1	0=OFF, 1=ON	0-X	u10	*			*		0	1	0
Temps de dégivrage A		0-X	u11	*	*	*	*	*	0 min	900 min	0 min
Régime de nuit	0=OFF, 1=ON	0-X	u13	*	*	*	*	*	0	1	0
S4 Soufflage. A		0-X	u16	*	*	*	*	*	-200,0 C	200,0 C	0,0 C
Temp. thermostat air A		0-X	u17	*	*	*	*	*	-200,0 C	200,0 C	0,0 C
Durée fonctionnement thermostat A		0-X	u18	*	*	*	*	*	0 min	999 min	0 min

AK-CC55 Multi Coil

Fonction	Valeurs	R-W	Code	1	2	3	4	5	Valeur min.	Valeur max.	Valeur usine
S2 Surchauffe A		0-X	u20	*	*	*	*	*	-200,0 C	200,0 C	0,0 C
Superheat A		0-X	u21	*	*	*	*	*	-200,0 C	200,0 C	0,0 C
Référence surchauffe A		0-X	u22	*	*	*	*	*	-200,0 C	200,0 C	0,0 C
Ouverture EEV A		0-X	u23	*	*	*	*	*	0 %	100 %	0 %
Pe pression évap.		0-X	u25	*	*	*	*	*	-1,0 bar	200,0 bar	0,0 bar
Te temp. évap.		0-X	u26	*	*	*	*	*	-200,0 C	200,0 C	0,0 C
État DI2	0=OFF, 1=ON	0-X	u37	*	*	*	*	*	0	1	0
Valeur afficheur 1		0-X	u56	*	*	*	*	*	-200,0 C	200,0 C	0,0 C
Alarme temp. d'air A		0-X	u57	*	*	*	*	*	-200,0 C	200,0 C	0,0 C
Ventilateur	0=OFF, 1=ON	0-X	u59	*	*	*	*	*	0	1	0
Dégivrage A	0=OFF, 1=ON	0-X	u60	*	*			*	0	1	0
Rail antibuée	0=OFF, 1=ON	0-X	u61	*	*	*			0	1	0
Relais d'alarme	0=OFF, 1=ON	0-X	u62	*		*	*	*	0	1	0
Éclairage	0=OFF, 1=ON	0-X	u63	*	*	*	*	*	0	1	0
S5 Évaporateur B		0-X	u75		*			*	-200,0 C	200,0 C	0,0 C
Dégivrage B	0=OFF, 1=ON	0-X	u83		*			*	0	1	0
Chauffage air	0=OFF, 1=ON	0-X	u84				*		0	1	0
Puissance du rail anti-buée		0-X	u85	*	*	*	*	*	0 %	100 %	0 %
Bande thermostatique	1=Bande 1, 2=Bande 2	0-X	u86	*	*	*	*	*	1	2	1
État DI3	0=OFF, 1=ON	0-X	u87	*	*	*	*	*	0	1	0
Temp. d'enclenchement du thermostat		0-X	u90	*	*	*	*	*	-200,0 C	200,0 C	4,0 °C
Temp. de coupure du thermostat		0-X	u91	*	*	*	*	*	-200,0 C	200,0 C	2,0 °C
Alarme temp. d'air B		0-X	U34		*	*	*	*	-200,0 C	200,0 C	0,0 C
Valeur afficheur 2		0-X	U35	*	*	*		*	-200,0 C	200,0 C	0,0 C
État du réseau		0-X	U45	*	*	*	*	*	0 %	100 %	0 %
Sonde d'humidité		0-X	U57				*		0 %	100 %	0 %
Humidificateur	0=OFF, 1=ON	0-X	U58				*		0	1	0
PWM rail antibuée		0-X	U59	*	*	*	*	*	0 %	100 %	0 %
Température des aliments A		0-X	U72	*	*	*	*	*	-200,0 C	200,0 C	0,0 C
Température sonde de dégivrage A		0-X	U73	*	*	*	*	*	-200,0 C	200,0 C	0,0 C
État de régulation B	0=Rég. normale, 1=Attente après dégivrage, 4= Égouttage, 10=Interrupteur général OFF, 11=Coupure thermostat, 12=Protection anti-gel S4, 13=Non utilisé, 14=Dégivrage, 15=Tempo. ventilateur, 16= Fermeture forcée, 17=Porte ouverte, 18= Période fusion, 19=Régulation Th. modulante, 20=Régul. d'urgence, 23=Régul. surchauffe adaptative, 24=Démarrage injection, 25=Régulation manuelle, 26=Pas de réfrigérant sélectionné, 29=Nettoyage vitrine, 30=Refroidissement forcé, 31=Porte ouverte, 32=Tempo démarrage, 33=Chauffage air, 45=Arrêt régulateur, 48=Régulation liquide adaptative	0-X	U74		*	*	*	*	0	48	0
Durée dégivrage B		0-X	U75		*	*	*	*	0 min	900 min	0 min
S4 Soufflage. B		0-X	U76		*	*	*	*	-200,0 C	200,0 C	0,0 C
Temp. thermostat air B		0-X	U77		*	*	*	*	-200,0 C	200,0 C	0,0 C
Durée fonctionnement thermostat B		0-X	U78		*	*	*	*	0 min	999 min	0 min
S2 Sortie de gaz B		0-X	U79		*	*	*	*	-200,0 C	200,0 C	0,0 C
Superheat B		0-X	U80		*	*	*	*	-200,0 C	200,0 C	0,0 C
Référence surchauffe B		0-X	U81		*	*	*	*	-200,0 C	200,0 C	0,0 C
Ouverture EEV B		0-X	U82		*	*	*	*	0 %	100 %	0 %

AK-CC55 Multi Coil

Fonction	Valeurs	R-W	Code	1	2	3	4	5	Valeur min.	Valeur max.	Valeur usine
État de régulation C	0=Rég. normale, 1=Attente après dégivrage, 4= Égouttage, 10=Interrupteur général OFF, 11=Coupure thermostat, 12=Protection anti-gel S4, 13=Non utilisé, 14=Dégivrage, 15=Tempo. ventilateur, 16= Fermeture forcée, 17=Porte ouverte, 18= Période fusion, 19=Régulation Th. modulante, 20=Régul. d'urgence, 23=Régul. surchauffe adaptative, 24=Démarrage injection, 25=Régulation manuelle, 26=Pas de réfrigérant sélectionné, 29=Nettoyage vitrine, 30=Refroidissement forcé, 31=Porte ouverte, 32=Tempo démarrage, 33=Chauffage air, 45=Arrêt régulateur, 48=Régulation liquide adaptative	0-X	U83			*			0	48	0
Durée dégivrage C		0-X	U84			*			0 min	900 min	0 min
S4 Soufflage. C		0-X	U85			*			-200,0 C	200,0 C	0,0 C
Temp. thermostat air C		0-X	U86			*			-200,0 C	200,0 C	0,0 C
Durée fonctionnement thermostat C		0-X	U87			*			0 min	999 min	0 min
S2 Sortie de gaz C		0-X	U88			*			-200,0 C	200,0 C	0,0 C
Superheat C		0-X	U89			*			-200,0 C	200,0 C	0,0 C
Référence surchauffe C		0-X	U90			*			-200,0 C	200,0 C	0,0 C
Ouverture EEV C		0-X	U91			*			0 %	100 %	0 %
Alarme temp. d'air C		0-X	U92			*			-200,0 C	200,0 C	0,0 C
Température de la sonde de dégivrage B		0-X	U93		*	*	*	*	-200,0 C	200,0 C	0,0 C
Température de la sonde de dégivrage C		0-X	U94			*			-200,0 C	200,0 C	0,0 C
Déshumidificateur	0=OFF, 1=ON	0-X	U96				*		0	1	0

Fonctionnement via AK-UI55 Bluetooth

Accès aux paramètres via Bluetooth et application

1. L'application peut être téléchargée depuis l'App Store et Google Play.
 - Nom = AK-CC55 Connect
 - Démarrez l'application.
2. Appuyez pendant 3 secondes sur le bouton Bluetooth de l'afficheur.
 - Le voyant Bluetooth clignote alors pendant que l'écran affiche l'adresse du régulateur.
3. Connectez-vous au régulateur à partir de l'application.

Chiffre 45: AK-UI55 Bluetooth

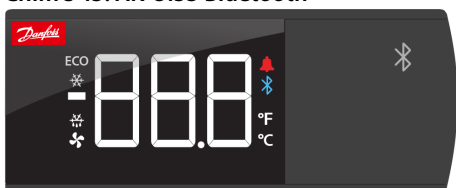

Infos d'affichage :

- Loc
- Le fonctionnement est verrouillé. L'utilisation via Bluetooth est impossible.
- Déverrouillez à partir du gestionnaire système.

Chiffre 46: Connexion au régulateur

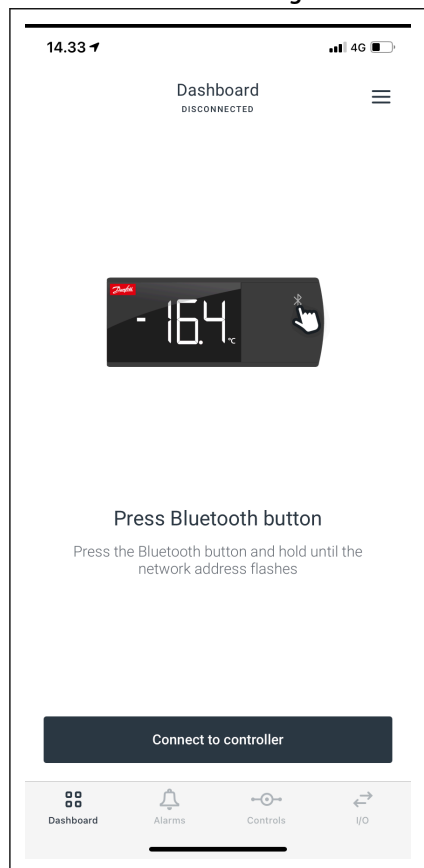

Chiffre 47: Tableau de bord du régulateur

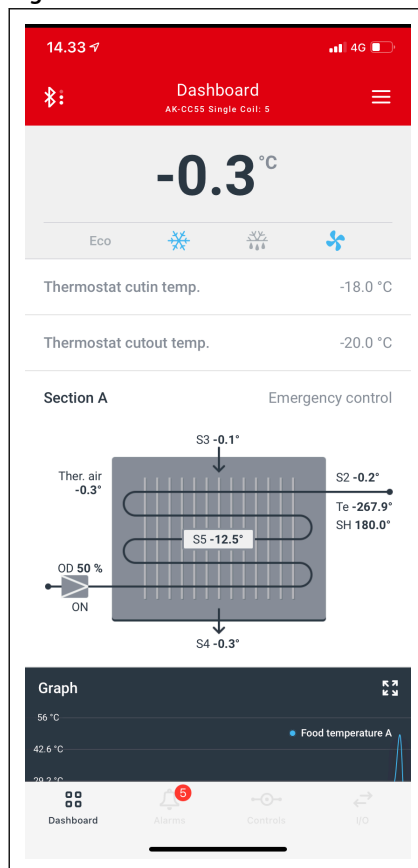

Chiffre 48: Menu de configuration

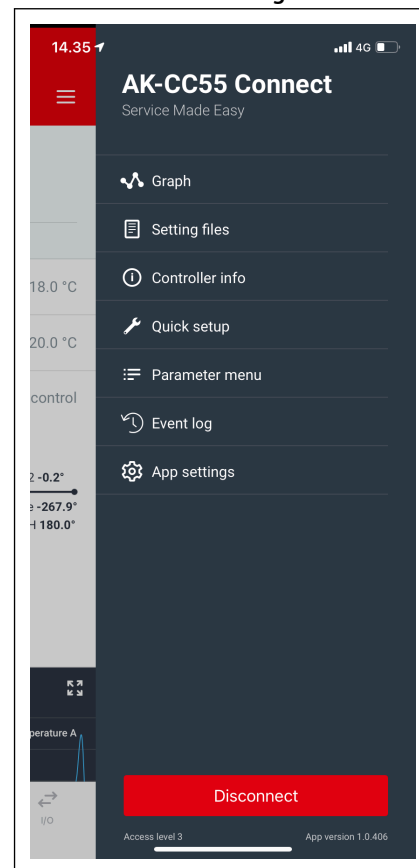

Les fonctions sont décrites aux pages [Page 43](#) – [Page 61](#).

Menu de connexion de l'AK-CC55 (logiciel version 1.9x)

Démarrage/Arrêt

Tableau 25: Démarrage/Arrêt

Fonction	Description	Valeurs	Code	Nom abrégé
Interrupteur principal	Démarrage/arrêt de la réfrigération. Avec ce réglage, la réfrigération peut être démarrée, arrêtée ou un forçage manuel des sorties peut être autorisé. (Pour la régulation manuelle, la valeur est réglée sur -1). Les sorties peuvent alors être régulées de force. Le démarrage/l'arrêt de la réfrigération peuvent également être effectués avec la fonction d'interrupteur externe connectée à une entrée numérique (DI). La régulation arrêtée déclenche une alarme « Interrupteur principal OFF ».	-1=Manuel, 0=Arrêt, 1=Démarrage	r12	r12 Inter Général
Temporisation des sorties à la mise sous tension	Temporisation du signal de sortie lors de la mise en route. Lors de la mise en route ou après une panne de courant, le retard des fonctions du régulateur permet d'éviter la surcharge du réseau. Permet de régler la temporisation.		o01	o01 Temporisation- Sortie

Configuration

Tableau 26: Configuration

Fonction	Description	Valeurs	Code	Nom abrégé
Interrupteur principal	Démarrage/arrêt de la réfrigération. Avec ce réglage, la réfrigération peut être démarrée, arrêtée ou un forçage manuel des sorties peut être autorisé. (Pour la régulation manuelle, la valeur est réglée sur -1). Les sorties peuvent alors être régulées de force. Cette fonction est également permise au moyen d'un interrupteur externe connecté à une entrée numérique. L'arrêt de la régulation déclenchera une alarme « Interrupteur principal OFF ».	-1=Manuel, 0=Arrêt, 1=Démarrage	r12	r12 Main switch
Mode d'application	Choix de l'application. Le régulateur couvre plusieurs applications pour la régulation d'une vitrine réfrigérée. Permet de définir laquelle des applications possibles est nécessaire. Ce menu ne peut être réglé que lorsque la régulation est arrêtée, c'est-à-dire quand « r12 Main Switch » (interrupteur principal) est réglé sur 0.	1=1. Un évaporateur MT/BT 2=2. Deux évaporateurs MT/BT 3=3. Trois évaporateurs MT 4=4. Chambre froide 2 MT/HT 5=5. Chambre froide 2 MT/BT	o61	o61 Appl. mode
Configuration AO1	Sélectionnez la fonction de la sortie analogique	0=Aucun, 1=PWM rail antibuée	q09	q09 AO1 Config.
Configuration DI1	Sélectionnez la fonction de l'entrée numérique	0=Aucun, 1=État DI, 2=Fonction porte, 3=Alarme porte, 4=Démarrage dégivrage, 5=Interrupteur principal, 6=Régulation de nuit, 7=Bande thermostatique, 8=Alarme à fermeture, 9=Alarme à ouverture, 10=Nettoyage vitrine, 11=Refroidissement forcé, 14=Fermeture forcée, 15=Extinction, 16=Régulation éclairage, 20=Détection fuite, 21=Régulation liquide adaptative, 29=Arrêt ventilateur porte	o02	o02 DI1 Config.
Configuration DI2	Sélectionnez la fonction de l'entrée numérique	0=Aucun, 1=État DI, 2=Fonction porte, 3=Alarme porte, 4=Démarrage dégivrage, 5=Interrupteur principal, 6=Régulation de nuit, 7=Bande thermostatique, 8=Alarme à fermeture, 9=Alarme à ouverture, 10=Nettoyage vitrine, 11=Refroidissement forcé, 13=Dégivrage coordonné, 14=Fermeture forcée, 15=Extinction, 16=Régulation éclairage, 20=Détection fuite, 21=Régulation liquide adaptative, 29=Arrêt ventilateur porte	o37	o37 DI2 Config.
Configuration DI3	Sélectionnez la fonction de l'entrée numérique	0=Aucun, 1=État DI, 2=Fonction porte, 3=Alarme porte, 4=Démarrage dégivrage, 5=Interrupteur principal, 6=Régulation de nuit, 7=Bande thermostatique, 8=Alarme à fermeture, 9=Alarme à ouverture, 10=Nettoyage vitrine, 11=Refroidissement forcé, 14=Fermeture forcée, 15=Extinction, 16=Régulation éclairage, 20=Détection fuite, 21=Régulation liquide adaptative, 29=Arrêt ventilateur porte	o84	o84 DI3 Config

Fonction	Description	Valeurs	Code	Nom abrégé
Fluide frigorigène	Sélectionnez le type de réfrigérant. Si le réfrigérant requis ne fait pas partie de la liste, l'option définie par l'utilisateur peut être utilisée. Veuillez contacter Danfoss pour plus d'informations. ⚠ AVERTISSEMENT: Un mauvais choix de réfrigérant peut endommager le système.	0=Non sélectionné, 6=R13, 7=R13b1, 2=R22, 8=R23, 14=R32, 11=R114, 3=R134a, 12=R142b, 24=R170, 15=R227, 25=R290, 16=R401A, 18=R402A, 19=R404A, 21=R407A, 22=R407B, 20=R407C, 37=R407F, 49=R407H, 23=R410A, 32=R413A, 30=R417A, 31=R422A, 33=R422D, 34=R427A, 35=R438A, 40=R448A, 41=R449A, 48=R449B, 43=R450A, 44=R452B, 45=R454B, 9=R500, 4=R502, 10=R503, 17=R507, 36=R513A, 26=R600, 27=R600a, 5=R717, 28=R744, 46=R1233zdE, 38=R1234ze, 39=R1234yf, 47=R1234zeZ, 29=R1270, 42=R452A, 1=Afficheur défini par l'utilisateur, 13=Défini par l'utilisateur	o30	o30 Refrigerant
Facteur de réfrigérant K1	Facteur de réfrigérant pour un réfrigérant personnalisé - veuillez contacter Danfoss pour plus d'informations		P83	P83 RfgFac.K1
Facteur de réfrigérant K2	Facteur de réfrigérant pour un réfrigérant personnalisé - veuillez contacter Danfoss pour plus d'informations		P84	P84 RfgFac.K2
Facteur de réfrigérant K3	Facteur de réfrigérant pour un réfrigérant personnalisé - veuillez contacter Danfoss pour plus d'informations		P85	P85 RfgFac.K3
Facteur réfrigérant A1	Facteur de réfrigérant pour un réfrigérant personnalisé - veuillez contacter Danfoss pour plus d'informations		x65	--- Rfg.Fac.A1
Facteur réfrigérant A2	Facteur de réfrigérant pour un réfrigérant personnalisé - veuillez contacter Danfoss pour plus d'informations		x66	--- Rfg.Fac.A2
Facteur réfrigérant A3	Facteur de réfrigérant pour un réfrigérant personnalisé - veuillez contacter Danfoss pour plus d'informations		x67	--- Rfg.Fac.A3
Plage Pe min	Plage de mesure minimale pour la sonde		o20	o20 MinTransPres
Plage Pe max	Plage de mesure maximale pour la sonde		o21	o21 MaxTransPres
Type de sonde de température	Type de sonde pour S3, S4 et S5. Normalement, une sonde Pt 1000 avec une précision élevée est utilisée. Mais vous pouvez également utiliser une sonde avec une autre précision de signal. Comme une sonde PTC (1 000 ohm à 25 °C) Toutes les sondes installées (de S3 à S5) doivent être du même type.	0=Pt 1000, 1=PTC 1000, 2=NTC 5k, 3=NTC 10k, 4=Défini par l'utilisateur	o06	o06 SensorConfig
Point 1 de sonde - Temp.	La valeur de température pour la sonde de température définie par l'utilisateur dans le point de référence		X20	--- SP1 Temp
Point 1 de sonde - kohm	La valeur de résistance en kohm pour la sonde de température définie par l'utilisateur dans le point de référence		X21	--- SP1 kohm
Point 1 de sonde - ohm	La valeur de résistance en ohms pour la sonde de température définie par l'utilisateur dans le point de référence		X22	--- SP1 ohm
Point 2 de sonde - Temp.	La valeur de température pour la sonde de température définie par l'utilisateur dans le point de référence		X23	--- SP2 Temp
Point 2 de sonde - kohm	La valeur de résistance en kohm pour la sonde de température définie par l'utilisateur dans le point de référence		X24	--- SP2 kohm
Point 2 de sonde - ohm	La valeur de résistance en ohms pour la sonde de température définie par l'utilisateur dans le point de référence		X25	--- SP2 ohm
Point 3 de sonde - Temp.	La valeur de température pour la sonde de température définie par l'utilisateur dans le point de référence		X26	--- SP3 Temp
Point 3 de sonde - kohm	La valeur de résistance en kohm pour la sonde de température définie par l'utilisateur dans le point de référence		X27	--- SP3 kohm
Point 3 de sonde - ohm	La valeur de résistance en ohms pour la sonde de température définie par l'utilisateur dans le point de référence		X28	--- SP3 ohm
Méthode de dégivrage	Sélectionnez la méthode de dégivrage	0 = Aucun, 1 = Électrique, 4 = Air/Cycle d'arrêt	d01	d01 Def. method
Méthode d'arrêt du dégivrage	Permet de définir si l'arrêt du cycle de dégivrage se fait en fonction de la durée ou de la température enregistrée par une sonde	0=Durée, 1=Sonde S5, 2=Sonde S4	d10	d10 DefStopSens.
Seuil d'arrêt du dégivrage A	Lorsque la sonde d'arrêt du dégivrage sélectionnée atteint le seuil défini, le cycle de dégivrage est terminé.		d02	d02 Def.StopTemp

Fonction	Description	Valeurs	Code	Nom abrégé
Type de denrée	Lorsque vous modifiez le type d'aliments, le régulateur adapte automatiquement les points de consigne de température et les limites d'alarme en fonction du type d'aliments sélectionné. Veuillez noter que le réglage revient à « Aucun » après avoir été modifié.	0=Aucun, 1=Légumes, 2=Produits laitiers, 3=Viande et poisson, 4=Aliments surgelés, 5=Crème glacée	r89	r89 Food type
Sonde temp. aliments	Sélectionnez la température à utiliser pour la représentation de la température des aliments	1=Ther. air A, 2=Moyenne sondes, 3=Maximum sondes	q39	q39 Food sensor
Adresse réseau	Adresse réseau du régulateur		o03	o03 Unit addr.
Code PIN d'entretien	Si le régulateur est intégré à un réseau LonWorks avec transmission de données, il doit avoir une adresse et le gestionnaire système doit connaître cette adresse. L'adresse est envoyée au gestionnaire système lorsque le menu est réglé sur ON. ⓘ IMPORTANT: Avant de régler o04, vous DEVEZ régler le mode d'application du régulateur (la fonction n'est pas utilisée lorsque la transmission de données se fait par MOD-BUS)	0=OFF, 1=ON	o04	o04 Service pin

Régulation du thermostat

Tableau 27: Régulation du thermostat

Fonction	Description	Valeurs	Code	Nom abrégé
État de régulation A	Affichage du mode de régulation réel du régulateur	0=Rég. normale, 1=Attente après dégivrage, 4=Égouttage, 10=Interrupteur général OFF, 11=Coupure thermostat, 12=Protection anti-gel S4, 13=Non utilisé, 14=Dégivrage, 15=Tempo. ventilateur, 16= Fermeture forcée, 17=Porte ouverte, 18= Période fusion, 19=Régulation Th. modulante, 20=Régul. d'urgence, 23=Régul. surchauffe adaptative, 24=Démarrage injection, 25=Régulation manuelle, 26=Pas de réfrigérant sélectionné, 29=Nettoyage vitrine, 30=Refroidissement forcé, 31=Porte ouverte, 32=Tempo démarrage, 33=Chauffage air, 45=Arrêt régulateur, 48=Régulation liquide adaptative	u00	u00 Ctrl. state
État de régulation B	Affichage du mode de régulation réel du régulateur	0=Rég. normale, 1=Attente après dégivrage, 4=Égouttage, 10=Interrupteur général OFF, 11=Coupure thermostat, 12=Protection anti-gel S4, 13=Non utilisé, 14=Dégivrage, 15=Tempo. ventilateur, 16= Fermeture forcée, 17=Porte ouverte, 18= Période fusion, 19=Régulation Th. modulante, 20=Régul. d'urgence, 23=Régul. surchauffe adaptative, 24=Démarrage injection, 25=Régulation manuelle, 26=Pas de réfrigérant sélectionné, 29=Nettoyage vitrine, 30=Refroidissement forcé, 31=Porte ouverte, 32=Tempo démarrage, 33=Chauffage air, 45=Arrêt régulateur, 48=Régulation liquide adaptative	U74	U74 Ctrl.State B
État de régulation C	Affichage du mode de régulation réel du régulateur	0=Rég. normale, 1=Attente après dégivrage, 4=Égouttage, 10=Interrupteur général OFF, 11=Coupure thermostat, 12=Protection anti-gel S4, 13=Non utilisé, 14=Dégivrage, 15=Tempo. ventilateur, 16= Fermeture forcée, 17=Porte ouverte, 18= Période fusion, 19=Régulation Th. modulante, 20=Régul. d'urgence, 23=Régul. surchauffe adaptative, 24=Démarrage injection, 25=Régulation manuelle, 26=Pas de réfrigérant sélectionné, 29=Nettoyage vitrine, 30=Refroidissement forcé, 31=Porte ouverte, 32=Tempo démarrage, 33=Chauffage air, 45=Arrêt régulateur, 48=Régulation liquide adaptative	U83	U83 Ctrl.State C
Temp. thermostat air A	Température du thermostat		u17	u17 Ther. air
Temp. thermostat air B	Température du thermostat		U77	U77 Ther. Air B
Temp. thermostat air C	Température du thermostat		U86	U86 Ther. Air C
Température des aliments A	Affichage de la température des aliments		U72	U72 Food temp.
S4 Soufflage. A	Valeur actuel de la sonde		u16	u16 S4 air temp.
S4 Soufflage. B	Valeur actuel de la sonde		U76	U76 S4 temp B
S4 Soufflage. C	Valeur actuel de la sonde		U85	U85 S4 temp C
Régime de nuit	État du régime jour/nuit (régime de nuit : on/off)	0=OFF, 1=ON	u13	u13 Night Cond.

AK-CC55 Multi Coil

Fonction	Description	Valeurs	Code	Nom abrégé
Temp. d'enclenchement du thermostat	Affichage de la valeur d'enclenchement réelle pour le thermostat		u90	u90 Cutin temp.
Temp. de coupure du thermostat	Affichage de la valeur de coupure réelle pour le thermostat		u91	u91 Cutout temp.
Durée fonctionnement thermostat A	Lire le temps d'enclenchement en cours pour le thermostat ou la durée du dernier enclenchement terminé		u18	u18 Ther runtime
Durée fonctionnement thermostat B	Lire le temps d'enclenchement en cours pour le thermostat ou la durée du dernier enclenchement terminé		U78	U78 TherRuntimeB
Durée fonctionnement thermostat C	Lire le temps d'enclenchement en cours pour le thermostat ou la durée du dernier enclenchement terminé		U87	U87 TherRuntimeC
Bande thermostatique	Affichage du thermostat utilisé pour la régulation : 1= Bande thermostat 1 2= Bande thermostat 2	1=Bande 1, 2=Bande 2	u86	u86 Ther. band
Chauffage air	État réel de la fonction de sortie	0=OFF, 1=ON	u84	u84 Heat relay
Mode thermostat	Vous définissez ici le mode de fonctionnement du thermostat : Soit comme un thermostat tout ou rien (ON/OFF) ordinaire, soit comme un thermostat modulant. Lorsque le fonctionnement est « modulant », la vanne limite le débit de réfrigérant afin que la variation de température soit inférieure à celle du thermostat tout ou rien. Le différentiel du thermostat (r01) ne doit pas être réglé sur une valeur inférieure à 2 K s'il est « modulant ». Dans une installation décentralisée, il faut choisir le mode tout/rien.	1=ON/OFF, 2=Modulant, 3=ON/OFF commun	r14	r14 Therm. mode
Sonde de thermostat	Sélectionner la sonde à utiliser pour la régulation du thermostat	1=Ther. air A, 2=Moyenne sondes, 3=Maximum sondes	r99	r99 Ther. sensor
Coupure 1	Point de consigne. Valeur de coupure du thermostat lorsque la bande de thermostat donnée est utilisée		r00	r00 Cutout
Différentiel 1	Lorsque la température est supérieure à la température de coupure définie + le différentiel défini, le relais du compresseur est enclenché. Il se coupe à nouveau lorsque la température descend au seuil de coupure défini.		r01	r01 Differential
Coupure 2	Point de consigne. Valeur de coupure du thermostat lorsque la bande de thermostat donnée est utilisée		r21	r21 Cutout 2
Différentiel 2	Lorsque la température est supérieure à la température de coupure définie + le différentiel défini, le relais du compresseur est enclenché. Il se coupe à nouveau lorsque la température descend au seuil de coupure défini		r93	r93 Diff Th2
Seuil de coupure max.	Limitation du point de consigne - La plage de réglage du régulateur pour le point de consigne du thermostat peut être réduite, afin d'empêcher que des valeurs trop élevées ou trop basses ne soient réglées accidentellement et entraînent des dommages. Pour éviter un réglage trop élevé du point de consigne, la valeur de référence autorisée max. peut être abaissée		r02	r02 Max cutout
Seuil de coupure min.	Limitation du point de consigne - La plage de réglage du régulateur pour le point de consigne du thermostat peut être réduite, afin d'empêcher que des valeurs trop élevées ou trop basses ne soient réglées accidentellement et entraînent des dommages. Pour éviter un réglage trop bas du point de consigne, la valeur de référence autorisée min. peut être relevée		r03	r03 Min cutout
Décalage de nuit	Valeur de régulation de nuit. La référence du thermostat est la valeur de consigne plus cette valeur lorsque le régulateur passe en régime de nuit.		r13	r13 Night offset
Chauffage air zone neutre	Fonction de chauffage. Règle la largeur de la zone neutre pour passer du refroidissement au chauffage		r62	r62 Heat NZ

AK-CC55 Multi Coil

Fonction	Description	Valeurs	Code	Nom abrégé
Temporisation démarrage chauffage d'air	Temporisation lors du passage de la phase de réfrigération à la phase de chauffage (il n'y a pas de temporisation lors du passage de la phase de chauffage à la phase de réfrigération)		r63	r63 HeatStartDel
Intervalle de fusion	Fonction de fusion. Uniquement pour la régulation des vitrines/chambres MT (-5 à +10 °C). Cette fonction garantit que l'évaporateur ne sera pas obstrué par des cristaux de glace. Permet de définir la fréquence à laquelle la fonction doit arrêter la réfrigération et, par conséquent, transformer les cristaux de glace en eau.		r16	r16 MeltInterval
Période de fusion	Période de fusion. Permet de définir la durée d'une fonction de fusion en cours		r17	r17 Melt period

Seuils d'alarme et temporisations

Tableau 28: Seuils d'alarme et temporisations

Fonction	Description	Valeurs	Code	Nom abrégé
État de l'alarme	État réel de l'alarme	0=OFF, 1=ON	x16	--- Sum alarm
État de régulation A	Affichage du mode de régulation réel du régulateur	0=Rég. normale, 1=Attente après dégivrage, 4=Égouttage, 10=Interrupteur général OFF, 11=Coupure thermostat, 12=Protection anti-gel S4, 13=Non utilisé, 14=Dégivrage, 15=Tempo. ventilateur, 16= Fermeture forcée, 17=Porte ouverte, 18= Période fusion, 19=Régulation Th. modulante, 20=Régul. d'urgence, 23=Régul. surchauffe adaptative, 24=Démarrage injection, 25=Régulation manuelle, 26=Pas de réfrigérant sélectionné, 29=Nettoyage vitrine, 30=Refroidissement forcé, 31=Porte ouverte, 32=Tempo démarrage, 33=Chauffage air, 45=Arrêt régulateur, 48=Régulation liquide adaptative	u00	u00 Ctrl. state
État de régulation B	Affichage du mode de régulation réel du régulateur	0=Rég. normale, 1=Attente après dégivrage, 4=Égouttage, 10=Interrupteur général OFF, 11=Coupure thermostat, 12=Protection anti-gel S4, 13=Non utilisé, 14=Dégivrage, 15=Tempo. ventilateur, 16= Fermeture forcée, 17=Porte ouverte, 18= Période fusion, 19=Régulation Th. modulante, 20=Régul. d'urgence, 23=Régul. surchauffe adaptative, 24=Démarrage injection, 25=Régulation manuelle, 26=Pas de réfrigérant sélectionné, 29=Nettoyage vitrine, 30=Refroidissement forcé, 31=Porte ouverte, 32=Tempo démarrage, 33=Chauffage air, 45=Arrêt régulateur, 48=Régulation liquide adaptative	U74	U74 Ctrl.State B
État de régulation C	Affichage du mode de régulation réel du régulateur	0=Rég. normale, 1=Attente après dégivrage, 4=Égouttage, 10=Interrupteur général OFF, 11=Coupure thermostat, 12=Protection anti-gel S4, 13=Non utilisé, 14=Dégivrage, 15=Tempo. ventilateur, 16= Fermeture forcée, 17=Porte ouverte, 18= Période fusion, 19=Régulation Th. modulante, 20=Régul. d'urgence, 23=Régul. surchauffe adaptative, 24=Démarrage injection, 25=Régulation manuelle, 26=Pas de réfrigérant sélectionné, 29=Nettoyage vitrine, 30=Refroidissement forcé, 31=Porte ouverte, 32=Tempo démarrage, 33=Chauffage air, 45=Arrêt régulateur, 48=Régulation liquide adaptative	U83	U83 Ctrl.State C
Alarme temp. d'air A	Température mesurée pour le thermostat d'alarme		u57	u57 Alarm air
Alarme temp. d'air B	Température mesurée pour le thermostat d'alarme		U34	U34 Alarm air B
Alarme temp. d'air C	Température mesurée pour le thermostat d'alarme		U92	U92 Alarm air C
Seuil d'alarme haut	Affichage du seuil d'alarme haut réel pour la surveillance de la température		y10	--- High al. lim
Seuil d'alarme bas	Affichage du seuil d'alarme bas réel pour la surveillance de la température		y11	--- Low al. lim
S4 Soufflage. A	Valeur actuel de la sonde		u16	u16 S4 air temp.
S4 Soufflage. B	Valeur actuel de la sonde		U76	U76 S4 temp B
S4 Soufflage. C	Valeur actuel de la sonde		U85	U85 S4 temp C
Réinitialisation des alarmes	Commande de réinitialisation de toutes les alarmes, sauf si elles sont toujours actives	0=OFF, 1=ON	x15	--- Reset alarm
Seuil d'alarme haut 1	Seuil d'alarme supérieur. La valeur seuil est définie en valeur absolue. La valeur limite est augmentée avec le décalage de nuit en régime de nuit.		A13	A13 HighLim Air
Seuil d'alarme bas 1	Seuil d'alarme inférieur. La valeur limite est définie en valeur absolue		A14	A14 LowLim Air

AK-CC55 Multi Coil

Fonction	Description	Valeurs	Code	Nom abrégé
Seuil d'alarme haut 2	Seuil d'alarme supérieur. La valeur seuil est définie en valeur absolue. La valeur limite est augmentée avec le décalage de nuit en régime de nuit.		A20	A20 HighLim2 Air
Seuil d'alarme bas 2	Seuil d'alarme inférieur. La valeur limite est définie en valeur absolue		A21	A21 LowLim2 Air
Temporisation alarme A	Temporisation d'alarme (temporisation d'alarme courte sur la température de l'air). Si les valeurs limites d'alarme supérieure ou inférieure sont dépassées, une fonction de minuteur commence. L'alarme ne devient active que lorsque la temporisation définie est écoulée. La temporisation est définie en minutes		A03	A03 Alarm delay
Temporisation d'alarme refroidissement rapide A	Temporisation d'alarme dans des conditions de refroidissement rapide (temporisation d'alarme longue). Cette temporisation est utilisée au démarrage, pendant le dégivrage et immédiatement après un dégivrage. La temporisation normale est reprise lorsque la température descend en dessous du seuil d'alarme supérieure défini.		A12	A12 Pulldown del
Tempo. alarme porte ouverte	Temporisation de l'alarme de porte		A04	A04 DoorOpen del
Temporisation redémarrage inj. porte	Démarrage de la réfrigération lorsque la porte est ouverte. Si la porte a été laissée ouverte, la réfrigération démarre après la durée définie.		o89	o89 DoorInjStart
Tempo alarme DI 1	Temporisation de l'alarme d'entrée numérique		A27	A27 Al.Delay DI1
Tempo alarme DI 2	Temporisation de l'alarme d'entrée numérique		A28	A28 Al.Delay DI2

Régulation de l'humidité

Tableau 29: Régulation de l'humidité

Fonction	Description	Valeurs	Code	Nom abrégé
État de régulation A	Affichage du mode de régulation réel du régulateur	0=Rég. normale, 1=Attente après dégivrage, 4=Égouttage, 10=Interrupteur général OFF, 11=Coupure thermostat, 12=Protection anti-gel S4, 13=Non utilisé, 14=Dégivrage, 15=Tempo. ventilateur, 16= Fermeture forcée, 17=Porte ouverte, 18= Période fusion, 19=Régulation Th. modulante, 20=Régl. d'urgence, 23=Régl. surchauffe adaptative, 24=Démarrage injection, 25=Régulation manuelle, 26=Pas de réfrigérant sélectionné, 29=Nettoyage vitrine, 30=Refroidissement forcé, 31=Porte ouverte, 32=Tempo démarrage, 33=Chauffage air, 45=Arrêt régulateur, 48=Régulation liquide adaptative	u00	u00 Ctrl. state
État de régulation B	Affichage du mode de régulation réel du régulateur	0=Rég. normale, 1=Attente après dégivrage, 4=Égouttage, 10=Interrupteur général OFF, 11=Coupure thermostat, 12=Protection anti-gel S4, 13=Non utilisé, 14=Dégivrage, 15=Tempo. ventilateur, 16= Fermeture forcée, 17=Porte ouverte, 18= Période fusion, 19=Régulation Th. modulante, 20=Régl. d'urgence, 23=Régl. surchauffe adaptative, 24=Démarrage injection, 25=Régulation manuelle, 26=Pas de réfrigérant sélectionné, 29=Nettoyage vitrine, 30=Refroidissement forcé, 31=Porte ouverte, 32=Tempo démarrage, 33=Chauffage air, 45=Arrêt régulateur, 48=Régulation liquide adaptative	U74	U74 Ctrl.State B
État de régulation C	Affichage du mode de régulation réel du régulateur	0=Rég. normale, 1=Attente après dégivrage, 4=Égouttage, 10=Interrupteur général OFF, 11=Coupure thermostat, 12=Protection anti-gel S4, 13=Non utilisé, 14=Dégivrage, 15=Tempo. ventilateur, 16= Fermeture forcée, 17=Porte ouverte, 18= Période fusion, 19=Régulation Th. modulante, 20=Régl. d'urgence, 23=Régl. surchauffe adaptative, 24=Démarrage injection, 25=Régulation manuelle, 26=Pas de réfrigérant sélectionné, 29=Nettoyage vitrine, 30=Refroidissement forcé, 31=Porte ouverte, 32=Tempo démarrage, 33=Chauffage air, 45=Arrêt régulateur, 48=Régulation liquide adaptative	U83	U83 Ctrl.State C
Sonde d'humidité			U57	U57 RH level %
Humidificateur	État réel de la fonction de sortie	0=OFF, 1=ON	U58	U58 Humidifier
Déshumidificateur	État réel de la fonction de sortie	0=OFF, 1=ON	U96	U96 Dehumidifier
Régulation de l'humidité	Sélectionnez le type de régulation d'humidité	0=Aucun, 1=Humidificateur, 2=Déshumidificateur	h31	h31 RH function

AK-CC55 Multi Coil

Fonction	Description	Valeurs	Code	Nom abrégé
Encl. humidité	Point de consigne pour la régulation de l'humidité. Lors de la régulation de l'humidificateur, celui-ci est démarré lorsque l'humidité est descendue au point de consigne. Lors de la régulation du déshumidificateur, celui-ci est arrêté lorsque l'humidité est descendue au point de consigne.		h23	h23 RH Cutin SP
Différentiel humidité	Différentiel pour la régulation d'humidité. Lors de la régulation de l'humidificateur, celui-ci est arrêté lorsque l'humidité est montée au-dessus du point de consigne avec le différentiel réglé. Lors de la régulation du déshumidificateur, celui-ci est démarré lorsque l'humidité est montée au-dessus du point de consigne avec le différentiel réglé.		h24	h24 RH Diff.
Seuil d'alarme humidité haut	Seuil d'alarme haut pour l'humidité relative		h25	h25 RH HighLimAI
Seuil d'alarme humidité bas	Seuil d'alarme bas pour l'humidité relative		h26	h26 RH LowLimAI
Temporisation alarme humidité	Temporisation des alarmes d'humidité haute et basse		h27	h27 RH AI. delay
Sonde d'humidité - Signal min.			h29	h29 RH Min Value
Sonde d'humidité - Signal max.			h30	h30 RH Max Value
Régul. humidité au dégivrage	Sélectionnez le mode de régulation de l'humidité pendant le dégivrage : Non : La régulation de l'humidité est arrêtée pendant le dégivrage Oui : La régulation normale de l'humidité fonctionne pendant le dégivrage	0=Non, 1=Oui	h28	h28 RH CtrlAtDef
Temp. max. humidité	Seuil maximal pour la température de l'air du thermostat pour que la régulation de l'humidité fonctionne (limite de gel)		h32	h32 RH Max temp.
Temp. min. humidité	Seuil minimal pour la température de l'air du thermostat pour que la régulation de l'humidité fonctionne (limite de gel)		h33	h33 RH Min temp.

Régulation d'injection

Tableau 30: Commande d'injection → Commande d'injection A

Fonction	Description	Valeurs	Code	Nom abrégé
État de régulation A	Affichage du mode de régulation réel du régulateur	0=Rég. normale, 1=Attente après dégivrage, 4=Égouttage, 10=Interrupteur général OFF, 11=Coupure thermostat, 12=Protection anti-gel S4, 13=Non utilisé, 14=Dégivrage, 15=Tempo. ventilateur, 16= Fermeture forcée, 17=Porte ouverte, 18= Période fusion, 19=Régulation Th. modulante, 20=Régul. d'urgence, 23=Régul. surchauffe adaptative, 24=Démarrage injection, 25=Régulation manuelle, 26=Pas de réfrigérant sélectionné, 29=Nettoyage vitrine, 30=Refroidissement forcé, 31=Porte ouverte, 32=Tempo démarrage, 33=Chauffage air, 45=Arrêt régulateur, 48=Régulation liquide adaptative	u00	u00 Ctrl. state
Temp. thermostat air A	Température du thermostat		u17	u17 Ther. air
S4 Soufflage. A	Valeur actuel de la sonde		u16	u16 S4 air temp.
Ouverture EEV A	État réel de la fonction de sortie		u23	u23 EEV OD %
Pe pression évap.	Signal actuel de la sonde		u25	u25 EvapPress Pe
Te temp. évap.	Température convertie à partir de la pression		u26	u26 EvapTemp Te
S2 Surchauffe A	Valeur actuel de la sonde		u20	u20 S2 temp.
Superheat A	Affichage de la surchauffe réelle à la sortie de l'évaporateur		u21	u21 Superheat
Référence surchauffe A	Affichage de la référence de surchauffe réelle		u22	u22 SuperheatRef
Seuil min. de surchauffe	Valeur min. pour la référence de surchauffe		n10	n10 Min SH
Seuil max. de surchauffe	Valeur max. pour la référence de surchauffe		n09	n09 Max SH

Fonction	Description	Valeurs	Code	Nom abrégé
Température MOP	Température MOP. Le degré d'ouverture de la vanne est réduit jusqu'à ce que la température d'évaporation atteigne le seuil MOP défini. Si aucune fonction MOP n'est requise, sélectionnez la valeur la plus élevée correspondant à OFF		n11	n11 MOP temp.
Période AKV	Durée de la modulation de largeur d'impulsion (PWM)		n13	n13 AKV Period
Régul. surchauffe liquide min.	Valeur min. pour la référence de surchauffe pendant la régulation adaptative du liquide		P87	P87 SH Min Liq.
Régul. surchauffe liquide max.	Valeur max. pour la référence de surchauffe pendant la régulation adaptative du liquide		P86	P86 SH Max Liq.

Tableau 31: Commande d'injection → Commande d'injection B

Fonction	Description	Valeurs	Code	Nom abrégé
État de régulation B	Affichage du mode de régulation réel du régulateur	0=Rég. normale, 1=Attente après dégivrage, 4=Égouttage, 10=Interrupteur général OFF, 11=Coupage thermostat, 12=Protection anti-gel S4, 13=Non utilisé, 14=Dégivrage, 15=Tempo. ventilateur, 16= Fermeture forcée, 17=Porte ouverte, 18= Période fusion, 19=Régulation Th. modulante, 20=Régl. d'urgence, 23=Régl. surchauffe adaptative, 24=Démarrage injection, 25=Régulation manuelle, 26=Pas de réfrigérant sélectionné, 29=Nettoyage vitrine, 30=Refroidissement forcé, 31=Porte ouverte, 32=Tempo démarrage, 33=Chauffage air, 45=Arrêt régulateur, 48=Régulation liquide adaptative	U74	U74 Ctrl.State B
Temp. thermostat air B	Température du thermostat		U77	U77 Ther. Air B
S4 Soufflage. B	Valeur actuel de la sonde		U76	U76 S4 temp B
Ouverture EEV B	État réel de la fonction de sortie		U82	U82 EEV OD % B
Pe pression évap.	Signal actuel de la sonde		u25	u25 EvapPress Pe
Te temp. évap.	Température convertie à partir de la pression		u26	u26 EvapTemp Te
S2 Sortie de gaz B	Valeur actuel de la sonde		U79	U79 S2 temp. B
Superheat B	Affichage de la surchauffe réelle à la sortie de l'évaporateur		U80	U80 Superheat B
Référence surchauffe B	Affichage de la référence de surchauffe réelle		U81	U81 SH Ref B

Tableau 32: Commande d'injection → Commande d'injection C

Fonction	Description	Valeurs	Code	Nom abrégé
État de régulation C	Affichage du mode de régulation réel du régulateur	0=Rég. normale, 1=Attente après dégivrage, 4=Égouttage, 10=Interrupteur général OFF, 11=Coupage thermostat, 12=Protection anti-gel S4, 13=Non utilisé, 14=Dégivrage, 15=Tempo. ventilateur, 16= Fermeture forcée, 17=Porte ouverte, 18= Période fusion, 19=Régulation Th. modulante, 20=Régl. d'urgence, 23=Régl. surchauffe adaptative, 24=Démarrage injection, 25=Régulation manuelle, 26=Pas de réfrigérant sélectionné, 29=Nettoyage vitrine, 30=Refroidissement forcé, 31=Porte ouverte, 32=Tempo démarrage, 33=Chauffage air, 45=Arrêt régulateur, 48=Régulation liquide adaptative	U83	U83 Ctrl.State C
Temp. thermostat air C	Température du thermostat		U86	U86 Ther. Air C
S4 Soufflage. C	Valeur actuel de la sonde		U85	U85 S4 temp C
Ouverture EEV C	État réel de la fonction de sortie		U91	U91 EEV OD % C
Pe pression évap.	Signal actuel de la sonde		u25	u25 EvapPress Pe
Te temp. évap.	Température convertie à partir de la pression		u26	u26 EvapTemp Te
S2 Sortie de gaz C	Valeur actuel de la sonde		U88	U88 S2 temp. C
Superheat C	Affichage de la surchauffe réelle à la sortie de l'évaporateur		U89	U89 Superheat C
Référence surchauffe C	Affichage de la référence de surchauffe réelle		U90	U90 SH Ref C

Régulation du dégivrage

Tableau 33: Régulation du dégivrage

Fonction	Description	Valeurs	Code	Nom abrégé
État de régulation A	Affichage du mode de régulation réel du régulateur	0=Rég. normale, 1=Attente après dégivrage, 4=Égouttage, 10=Interrupteur général OFF, 11=Coupure thermostat, 12=Protection anti-gel S4, 13=Non utilisé, 14=Dégivrage, 15=Tempo. ventilateur, 16= Fermeture forcée, 17=Porte ouverte, 18= Période fusion, 19=Régulation Th. modulante, 20=Régl. d'urgence, 23=Régl. surchauffe adaptative, 24=Démarrage injection, 25=Régulation manuelle, 26=Pas de réfrigérant sélectionné, 29=Nettoyage vitrine, 30=Refroidissement forcé, 31=Porte ouverte, 32=Tempo démarrage, 33=Chauffage air, 45=Arrêt régulateur, 48=Régulation liquide adaptative	u00	u00 Ctrl. state
État de régulation B	Affichage du mode de régulation réel du régulateur	0=Rég. normale, 1=Attente après dégivrage, 4=Égouttage, 10=Interrupteur général OFF, 11=Coupure thermostat, 12=Protection anti-gel S4, 13=Non utilisé, 14=Dégivrage, 15=Tempo. ventilateur, 16= Fermeture forcée, 17=Porte ouverte, 18= Période fusion, 19=Régulation Th. modulante, 20=Régl. d'urgence, 23=Régl. surchauffe adaptative, 24=Démarrage injection, 25=Régulation manuelle, 26=Pas de réfrigérant sélectionné, 29=Nettoyage vitrine, 30=Refroidissement forcé, 31=Porte ouverte, 32=Tempo démarrage, 33=Chauffage air, 45=Arrêt régulateur, 48=Régulation liquide adaptative	U74	U74 Ctrl.State B
État de régulation C	Affichage du mode de régulation réel du régulateur	0=Rég. normale, 1=Attente après dégivrage, 4=Égouttage, 10=Interrupteur général OFF, 11=Coupure thermostat, 12=Protection anti-gel S4, 13=Non utilisé, 14=Dégivrage, 15=Tempo. ventilateur, 16= Fermeture forcée, 17=Porte ouverte, 18= Période fusion, 19=Régulation Th. modulante, 20=Régl. d'urgence, 23=Régl. surchauffe adaptative, 24=Démarrage injection, 25=Régulation manuelle, 26=Pas de réfrigérant sélectionné, 29=Nettoyage vitrine, 30=Refroidissement forcé, 31=Porte ouverte, 32=Tempo démarrage, 33=Chauffage air, 45=Arrêt régulateur, 48=Régulation liquide adaptative	U83	U83 Ctrl.State C
Température sonde de dégivrage A	Température actuelle de la sonde d'arrêt de dégivrage sélectionnée		U73	U73 Def.StopTemp
Température de la sonde de dégivrage B	Température actuelle de la sonde d'arrêt de dégivrage sélectionnée		U93	U93 Def.StopTemB
Température de la sonde de dégivrage C	Température actuelle de la sonde d'arrêt de dégivrage sélectionnée		U94	U94 Def.StopTemC
S5 Évaporateur A	Valeur actuel de la sonde		u09	u09 S5 temp.
S5 Évaporateur B	Valeur actuel de la sonde		u75	u75 S5 temp. B
Dégivrage A	État réel de la fonction de sortie	0=OFF, 1=ON	u60	u60 Def. relay
Dégivrage B	État réel de la fonction de sortie	0=OFF, 1=ON	u83	u83 Def. relay B
Temps de dégivrage A	Affiche la durée du dégivrage en cours ou la durée du dernier dégivrage terminé.		u11	u11 Defrost time
Durée dégivrage B	Affiche la durée du dégivrage en cours ou la durée du dernier dégivrage terminé.		U75	U75 Def. Time B
Durée dégivrage C	Affiche la durée du dégivrage en cours ou la durée du dernier dégivrage terminé.		U84	U84 Def. Time C
Démarrer le dégivrage	Commande de démarrage d'un dégivrage	0=OFF, 1=ON	x09	--- Def. Start
Arrêter le dégivrage	Commande d'arrêt d'un cycle de dégivrage en cours	0=OFF, 1=ON	x10	--- Def. Stop
Méthode de dégivrage	Sélectionnez la méthode de dégivrage	0 = Aucun, 1 = Électrique, 4 = Air/Cycle d'arrêt	d01	d01 Def. method
Méthode d'arrêt du dégivrage	Permet de définir si l'arrêt du cycle de dégivrage se fait en fonction de la durée ou de la température enregistrée par une sonde	0=Durée, 1=Sonde S5, 2=Sonde S4	d10	d10 DefStopSens.
Seuil d'arrêt du dégivrage 1	Lorsque la sonde d'arrêt du dégivrage sélectionnée atteint le seuil défini, le cycle de dégivrage est terminé.		d02	d02 Def.StopTemp
Seuil d'arrêt du dégivrage 2	Limite de température d'arrêt du dégivrage lorsque la bande thermostatique 2 est en fonctionnement. Lorsque la sonde d'arrêt du dégivrage sélectionnée atteint la limite définie, le cycle de dégivrage est terminé.		d28	d28 DefStopTemp2

Fonction	Description	Valeurs	Code	Nom abrégé
Temps de dégivrage min.	Durée minimale d'un cycle de dégivrage. Le cycle de dégivrage fonctionnera au minimum pendant la durée de dégivrage minimale définie, une fois qu'il aura démarré.		d24	d24 Min Def Time
Temps de dégivrage max. 1	Durée max. d'un cycle de dégivrage. Le réglage est également utilisé comme temps de sécurité si le dégivrage est arrêté en fonction de la température. Si la sonde d'arrêt du dégivrage sélectionnée n'atteint pas la limite de température d'arrêt du dégivrage définie dans le délai imparti, le dégivrage s'arrête quand même.		d04	d04 Max Def.time
Temps de dégivrage max. 2	Durée max. d'un cycle de dégivrage lorsque la bande thermostatique 2 est en fonctionnement. Le réglage est également utilisé comme temps de sécurité si le dégivrage est arrêté en fonction de la température. Si la sonde d'arrêt du dégivrage sélectionnée n'atteint pas la limite de température d'arrêt du dégivrage définie dans le délai imparti, le dégivrage s'arrête quand même.		d29	d29 MaxDefTime2
Intervalle de démarrage du dégivrage	La fonction est remise à zéro et démarrera la fonction de temporisation à chaque démarrage de dégivrage. Une fois le temps écoulé, la fonction lance un dégivrage. Cette fonction est utilisée comme un simple démarrage de dégivrage ou comme une protection si le signal normal ne s'affiche pas. Si le dégivrage maître/esclave sans fonction horloge ou sans transmission de données est utilisé, l'intervalle est utilisé comme durée max. entre les dégivrages. Si aucun démarrage de dégivrage n'a lieu via la transmission de données, l'intervalle est utilisé comme durée max. entre les dégivrages. En cas de dégivrage avec fonction horloge ou transmission de données, l'intervalle doit être réglé sur une période un peu plus longue que celle prévue. En cas de panne de courant, l'intervalle est maintenu et lorsque le courant est rétabli, il reprend à partir de la valeur maintenue. L'intervalle n'est pas actif quand il est réglé sur 0.		d03	d03 Def.Interval
Durée de décalage de mise sous tension	Durée de décalage pour les enclenchements de dégivrage au démarrage. Cette fonction n'est utile que si vous avez plusieurs meubles ou groupes frigorifiques dont les dégivrages doivent être décalés les uns par rapport aux autres. La fonction n'est en outre pertinente que si vous avez choisi le dégivrage avec démarrage par intervalle. La fonction temporise l'intervalle par le nombre de minutes défini, mais elle ne le fait qu'une seule fois, et ce lors du tout premier dégivrage qui a lieu lorsque le régulateur est mis sous tension. La fonction est activée après chaque panne de courant.		d05	d05 Time stagg.
Durée max. fonctionnement thermostat	Dégivrage sur demande. Le temps de réfrigération total défini ici est le temps de réfrigération autorisé sans dégivrage. Si le temps est dépassé, un dégivrage démarre. Avec le réglage = 0, la fonction n'est pas utilisée.		d18	d18 MaxTherRunT.
Temporisation d'évacuation	Définissez la durée pendant laquelle l'évaporateur est vidé de réfrigérant avant le cycle de dégivrage proprement dit		d16	d16 Pump dwn del
Durée d'égouttage	Permet de définir le temps qui doit s'écouler entre un dégivrage et le redémarrage du compresseur. (Durée pendant laquelle l'eau s'égoutte de l'évaporateur).		d06	d06 DripOff time
Temps d'attente max.	Temps de veille max. après dégivrage coordonné. Une fois qu'un régulateur aura terminé un dégivrage, il attendra un signal indiquant que la réfrigération peut reprendre. Si ce signal ne s'affiche pas pour une raison ou pour une autre, le régulateur démarrera lui-même la réfrigération une fois le temps de veille écoulé.		o16	o16 MaxHoldTime
Régulation du ventilateur pendant le dégivrage	Fonctionnement du ventilateur pendant le dégivrage. Vous pouvez régler ici le fonctionnement du ventilateur pendant le dégivrage. 0: arrêté (fonctionne pendant l'évacuation) 1: En marche (arrêté pendant le « retard ventilateur ») 2: En fonctionnement pendant l'évacuation et le dégivrage. S'arrête ensuite. 3: En fonction pendant le pump-down et le dégivrage jusqu'à ce que la sonde d'arrêt du dégivrage atteigne le seuil de température d'arrêt du ventilateur	0=OFF, 1=ON, 2=OFF à l'égouttement, 3=OFF en cas de température élevée	d09	d09 FanDuringDef

Fonction	Description	Valeurs	Code	Nom abrégé
Temporisation démarrage ventilateur	Temporisation du démarrage du ventilateur après le dégivrage. Permet de régler le temps qui s'écoule entre le démarrage du compresseur après un dégivrage et le redémarrage du ventilateur. (Temps pendant lequel l'eau restante est transformée en glace sur l'évaporateur).		d07	d07 FanStartDel
Température démarrage ventilateur	Seuil de température pour le démarrage des ventilateurs après un dégivrage. Lorsque la température mesurée de l'évaporateur S5 est inférieure au seuil défini, les ventilateurs sont démarrés		d08	d08 FanStartTemp
Température d'arrêt du ventilateur	Si la régulation du ventilateur pendant le dégivrage a été configurée pour cela, les ventilateurs peuvent être arrêtés pendant le dégivrage si la sonde de dégivrage dépasse la limite de température définie.		d41	d41 Def Fan Stop
Rail antibuée pendant le dégivrage	Définir comment le rail antibuée est régulé pendant le dégivrage 0: Le rail antibuée est éteint en permanence 1: Le rail antibuée est allumé en permanence 2: Régulation normale du rail antibuée	0=OFF, 1=ON, 2 = régulation normale	d27	d27 Railh.at def
Temporisation d'affichage après dégivrage	Définissez la durée maximale pendant laquelle l'écran doit afficher le code de dégivrage « -d- » après un dégivrage. L'affichage normal de la température est en principe démarré lorsque la température dans la vitrine est à nouveau correcte ou si une alarme de température élevée est déclenchée.		d40	d40 Disp. d del.

Programmes de dégivrage

Tableau 34: Programmes de dégivrage

Fonction	Description	Valeurs	Code	Nom abrégé
Horaire dégivrage		0=Non, 1=Oui	t00	t00 Def.Schedule
Début dég. 1 - Heures	Horaire du début du dégivrage (heures)		t01	t01 Def. 1 h
Début dég. 1 - Minutes	Horaire du début du cycle de dégivrage (minutes)		t11	t11 Def. 1 min
Début dég. 2 - Heures	Horaire du début du dégivrage (heures)		t02	t02 Def. 2 hr.
Début dég. 2 - Minutes	Horaire du début du cycle de dégivrage (minutes)		t12	t12 Def. 2 min
Début dég. 3 - Heures	Horaire du début du dégivrage (heures)		t03	t03 Def. 3 hr.
Début dég. 3 - Minutes	Horaire du début du cycle de dégivrage (minutes)		t13	t13 Def. 3 min
Début dég. 4 - Heures	Horaire du début du dégivrage (heures)		t04	t04 Def. 4 hr.
Début dég. 4 - Minutes	Horaire du début du cycle de dégivrage (minutes)		t14	t14 Def. 4 min.
Début dég. 5 - Heures	Horaire du début du dégivrage (heures)		t05	t05 Def. 5 hr.
Début dég. 5 - Minutes	Horaire du début du cycle de dégivrage (minutes)		t15	t15 Def. 5 min.
Début dég. 6 - Heures	Horaire du début du dégivrage (heures)		t06	t06 Def. 6 hr.
Début dég. 6 - Minutes	Horaire du début du cycle de dégivrage (minutes)		t16	t16 Def. 6 min.
Lundi - Suivre le programme		0=Non, 1=Oui	t51	t51 Plann. Lundi
Mardi - Suivre le programme		0=Non, 1=Oui	t52	t52 Plann. Mardi
Mercredi - Suivre le programme		0=Non, 1=Oui	t53	t53 Plann. Mercredi
Jeudi - Suivre le programme		0=Non, 1=Oui	t54	t54 Plann. Jeudi
Vendredi - Suivre le programme		0=Non, 1=Oui	t55	t55 Plann. Vendredi
Samedi - Suivre le programme		0=Non, 1=Oui	t56	t56 Plann. Samedi
Dimanche - Suivre le programme		0=Non, 1=Oui	t57	t57 Plann. Dimanche

Commande ventilateur

Tableau 35: Régulation du ventilateur

Fonction	Description	Valeurs	Code	Nom abrégé
État de régulation A	Affichage du mode de régulation réel du régulateur	0=Rég. normale, 1=Attente après dégivrage, 4=Égouttage, 10=Interrupteur général OFF, 11=Coupure thermostat, 12=Protection anti-gel S4, 13=Non utilisé, 14=Dégivrage, 15=Tempo. ventilateur, 16= Fermeture forcée, 17=Porte ouverte, 18= Période fusion, 19=Régulation Th. modulante, 20=Régul. d'urgence, 23=Régul. surchauffe adaptative, 24=Démarrage injection, 25=Régulation manuelle, 26=Pas de réfrigérant sélectionné, 29=Nettoyage vitrine, 30=Refroidissement forcé, 31=Porte ouverte, 32=Tempo démarrage, 33=Chauffage air, 45=Arrêt régulateur, 48=Régulation liquide adaptative	u00	u00 Ctrl. state
État de régulation B	Affichage du mode de régulation réel du régulateur	0=Rég. normale, 1=Attente après dégivrage, 4=Égouttage, 10=Interrupteur général OFF, 11=Coupure thermostat, 12=Protection anti-gel S4, 13=Non utilisé, 14=Dégivrage, 15=Tempo. ventilateur, 16= Fermeture forcée, 17=Porte ouverte, 18= Période fusion, 19=Régulation Th. modulante, 20=Régul. d'urgence, 23=Régul. surchauffe adaptative, 24=Démarrage injection, 25=Régulation manuelle, 26=Pas de réfrigérant sélectionné, 29=Nettoyage vitrine, 30=Refroidissement forcé, 31=Porte ouverte, 32=Tempo démarrage, 33=Chauffage air, 45=Arrêt régulateur, 48=Régulation liquide adaptative	U74	U74 Ctrl.State B
État de régulation C	Affichage du mode de régulation réel du régulateur	0=Rég. normale, 1=Attente après dégivrage, 4=Égouttage, 10=Interrupteur général OFF, 11=Coupure thermostat, 12=Protection anti-gel S4, 13=Non utilisé, 14=Dégivrage, 15=Tempo. ventilateur, 16= Fermeture forcée, 17=Porte ouverte, 18= Période fusion, 19=Régulation Th. modulante, 20=Régul. d'urgence, 23=Régul. surchauffe adaptative, 24=Démarrage injection, 25=Régulation manuelle, 26=Pas de réfrigérant sélectionné, 29=Nettoyage vitrine, 30=Refroidissement forcé, 31=Porte ouverte, 32=Tempo démarrage, 33=Chauffage air, 45=Arrêt régulateur, 48=Régulation liquide adaptative	U83	U83 Ctrl.State C
Ventilateur	État réel de la fonction de sortie	0=OFF, 1=ON	u59	u59 Fan relay
Mode pulsation ventilateur	Régime d'impulsion du ventilateur 0: Pas de régime d'impulsion 1: Fonctionnement par pulsation lorsque le thermostat est désactivé 2: Fonctionnement par pulsations lorsque le thermostat est désactivé, mais uniquement en régime de nuit	0=Pas de pulsation, 1=Pulsation de coupure, 2=Pulsation de coupure nuit	F05	F05 FanPulseMode
Période ventilateur	Période de pulsation du ventilateur		F06	F06 Fan cycle
Cycle ventilateur ON	Temps de marche du ventilateur. La période d'activation est définie en pourcentage de la période		F07	F07 Fan ON %
Arrêt ventilateur, temp. S5 élevée	Température d'arrêt du ventilateur. La fonction arrête les ventilateurs en cas d'erreur afin qu'ils n'alimentent pas l'appareil. Si la sonde de dégivrage enregistre une température supérieure à celle définie ici, les ventilateurs s'arrêtent. Redémarrage à 2 K en dessous du réglage. La fonction n'est pas active pendant un dégivrage ou un démarrage post-dégivrage.		F04	F04 FanStop temp
Ventilateur à fermeture forcée	Permet de déterminer si les ventilateurs doivent fonctionner ou être arrêtés lorsque la fonction « Forced closing » (Fermeture forcée) est activée. 0: Ventilateurs OFF 1: Ventilateurs ON 2: Les ventilateurs sont OFF et le dégivrage n'est pas autorisé 3: Les ventilateurs sont allumés et le dégivrage n'est pas autorisé	0=OFF, 1=ON, 2=OFF et suppression dégivrage, 3=ON et suppression dégivrage	o90	o90 Fan ForcedCI
Arrêt du ventilateur à la fermeture des rideaux	Lorsque les volets se ferment, les ventilateurs s'arrêtent avec la temporisation définie afin de s'assurer que les volets se ferment correctement.		P65	P65 BlindFanStop

Régulation du rail antibuée

Tableau 36: Régulation du rail antibuée

Fonction	Description	Valeurs	Code	Nom abrégé
État de régulation A	Affichage du mode de régulation réel du régulateur	0=Rég. normale, 1=Attente après dégivrage, 4=Égouttage, 10=Interrupteur général OFF, 11=Coupure thermostat, 12=Protection anti-gel S4, 13=Non utilisé, 14=Dégivrage, 15=Tempo. ventilateur, 16= Fermeture forcée, 17=Porte ouverte, 18= Période fusion, 19=Régulation Th. modulante, 20=Régul. d'urgence, 23=Régul. surchauffe adaptative, 24=Démarrage injection, 25=Régulation manuelle, 26=Pas de réfrigérant sélectionné, 29=Nettoyage vitrine, 30=Refroidissement forcé, 31=Porte ouverte, 32=Tempo démarrage, 33=Chauffage air, 45=Arrêt régulateur, 48=Régulation liquide adaptative	u00	u00 Ctrl. state
État de régulation B	Affichage du mode de régulation réel du régulateur	0=Rég. normale, 1=Attente après dégivrage, 4=Égouttage, 10=Interrupteur général OFF, 11=Coupure thermostat, 12=Protection anti-gel S4, 13=Non utilisé, 14=Dégivrage, 15=Tempo. ventilateur, 16= Fermeture forcée, 17=Porte ouverte, 18= Période fusion, 19=Régulation Th. modulante, 20=Régul. d'urgence, 23=Régul. surchauffe adaptative, 24=Démarrage injection, 25=Régulation manuelle, 26=Pas de réfrigérant sélectionné, 29=Nettoyage vitrine, 30=Refroidissement forcé, 31=Porte ouverte, 32=Tempo démarrage, 33=Chauffage air, 45=Arrêt régulateur, 48=Régulation liquide adaptative	U74	U74 Ctrl.State B
État de régulation C	Affichage du mode de régulation réel du régulateur	0=Rég. normale, 1=Attente après dégivrage, 4=Égouttage, 10=Interrupteur général OFF, 11=Coupure thermostat, 12=Protection anti-gel S4, 13=Non utilisé, 14=Dégivrage, 15=Tempo. ventilateur, 16= Fermeture forcée, 17=Porte ouverte, 18= Période fusion, 19=Régulation Th. modulante, 20=Régul. d'urgence, 23=Régul. surchauffe adaptative, 24=Démarrage injection, 25=Régulation manuelle, 26=Pas de réfrigérant sélectionné, 29=Nettoyage vitrine, 30=Refroidissement forcé, 31=Porte ouverte, 32=Tempo démarrage, 33=Chauffage air, 45=Arrêt régulateur, 48=Régulation liquide adaptative	U83	U83 Ctrl.State C
Point de rosée	Point de rosée réel reçu du gestionnaire de système via le réseau		x18	--- Dew point
Rail antibuée	État réel de la fonction de sortie	0=OFF, 1=ON	u61	u61 Railh. relay
Puissance du rail antibuée	Affichage de la puissance réelle du rail en %		u85	u85 Rail DutyC %
PWM rail antibuée	État réel de la fonction de sortie		U59	U59 Railheat PWM
Mode de régulation des rails antibuée	Le rail antibuée peut être régulé de plusieurs façons : 0: Le rail antibuée fonctionne en permanence 1: La régulation par impulsions est utilisée avec une fonction de temporisation suivant le régime jour/nuit 2: La régulation par impulsions est utilisée avec une fonction de point de rosée. Cette fonction nécessite la réception d'un signal concernant la valeur du point de rosée. La valeur est mesurée par un gestionnaire de système et envoyée au régulateur via la transmission de données.	0=ON, 1=Minuteur jour/nuit, 2=Rég. point de rosée	o85	o85 Railh. mode
Rail antibuée allumé en cycle de jour	Puissance du rail antibuée pendant la journée. La période d'activation est définie en pourcentage de la période		o41	o41 Railh.ONday%
Rail antibuée allumé en cycle de nuit	Puissance du rail antibuée pendant la nuit. La période d'activation est définie en pourcentage de la période		o42	o42 Railh.ONngt%
Période du rail antibuée	Durée des impulsions du rail antibuée		o43	o43 Railh.cycle
PWM rail antibuée - Période	Durée de la modulation de largeur d'impulsion (PWM)		P82	P82 RailCyclePWM
Cycle min. de fonctionnement du rail antibuée	Puissance minimale autorisée du rail antibuée. Lorsque le point de rosée mesuré est inférieur au seuil minimal défini, le rail antibuée fonctionne à la puissance minimale définie		o88	o88 Rail Min ON%
Seuil min. de point de rosée	Si le point de rosée mesuré est inférieur à la valeur définie, le rail antibuée fonctionne au minimum		o86	o86 DewP Min lim
Seuil max. de point de rosée	Si le point de rosée mesuré est supérieur à la valeur définie, le rail antibuée fonctionne au maximum		o87	o87 DewP Max lim

Régulation éclairage/nettoyage

Tableau 37: Régulation éclairage/nettoyage

Fonction	Description	Valeurs	Code	Nom abrégé
État de régulation A	Affichage du mode de régulation réel du régulateur	0=Rég. normale, 1=Attente après dégivrage, 4=Égouttage, 10=Interrupteur général OFF, 11=Coupure thermostat, 12=Protection anti-gel S4, 13=Non utilisé, 14=Dégivrage, 15=Tempo. ventilateur, 16= Fermeture forcée, 17=Porte ouverte, 18= Période fusion, 19=Régulation Th. modulante, 20=Régl. d'urgence, 23=Régl. surchauffe adaptative, 24=Démarrage injection, 25=Régulation manuelle, 26=Pas de réfrigérant sélectionné, 29=Nettoyage vitrine, 30=Refroidissement forcé, 31=Porte ouverte, 32=Tempo démarrage, 33=Chauffage air, 45=Arrêt régulateur, 48=Régulation liquide adaptative	u00	u00 Ctrl. state
État de régulation B	Affichage du mode de régulation réel du régulateur	0=Rég. normale, 1=Attente après dégivrage, 4=Égouttage, 10=Interrupteur général OFF, 11=Coupure thermostat, 12=Protection anti-gel S4, 13=Non utilisé, 14=Dégivrage, 15=Tempo. ventilateur, 16= Fermeture forcée, 17=Porte ouverte, 18= Période fusion, 19=Régulation Th. modulante, 20=Régl. d'urgence, 23=Régl. surchauffe adaptative, 24=Démarrage injection, 25=Régulation manuelle, 26=Pas de réfrigérant sélectionné, 29=Nettoyage vitrine, 30=Refroidissement forcé, 31=Porte ouverte, 32=Tempo démarrage, 33=Chauffage air, 45=Arrêt régulateur, 48=Régulation liquide adaptative	U74	U74 Ctrl.State B
État de régulation C	Affichage du mode de régulation réel du régulateur	0=Rég. normale, 1=Attente après dégivrage, 4=Égouttage, 10=Interrupteur général OFF, 11=Coupure thermostat, 12=Protection anti-gel S4, 13=Non utilisé, 14=Dégivrage, 15=Tempo. ventilateur, 16= Fermeture forcée, 17=Porte ouverte, 18= Période fusion, 19=Régulation Th. modulante, 20=Régl. d'urgence, 23=Régl. surchauffe adaptative, 24=Démarrage injection, 25=Régulation manuelle, 26=Pas de réfrigérant sélectionné, 29=Nettoyage vitrine, 30=Refroidissement forcé, 31=Porte ouverte, 32=Tempo démarrage, 33=Chauffage air, 45=Arrêt régulateur, 48=Régulation liquide adaptative	U83	U83 Ctrl.State C
Régime de nuit	État du régime jour/nuit (régime de nuit : on/off)	0=OFF, 1=ON	u13	u13 Night Cond.
Éclairage	État réel de la fonction de sortie	0=OFF, 1=ON	u63	u63 Light relay
Mode de régulation d'éclairage	Configuration de la fonction d'éclairage 1: L'éclairage est régulé en fonction du jour et de la nuit. 2: L'éclairage est régulé via la transmission de données et le paramètre Master control « MC Light Signal » 3: L'éclairage est régulé par le contact de porte sur l'entrée DI. Lorsque la porte est ouverte, le relais s'enclenche. Après la fermeture de la porte, il y a une temporisation de 2 minutes avant que la lumière soit éteinte. 4: Comme pour le point 2), mais en cas d'erreurs réseau pendant 15 minutes, l'éclairage est activé et les rideaux de nuit s'ouvrent. 5: L'éclairage est commandé via le signal d'entrée DI	1=Jour et nuit, 2=Réseau, 3=Contact de porte, 4=Réseau (repli), 5=Entrée numérique	o38	o38 Light config
Éclairage quand interrupteur général sur OFF	Définissez la façon dont l'éclairage et les rideaux doivent être régulés lorsque l'interrupteur principal est sur OFF 0: L'éclairage est arrêté et le rideau de nuit est ouvert lorsque l'interrupteur est sur arrêt. 1: L'éclairage et les volets de nuit sont indépendants de l'interrupteur principal.	0=OFF, 1=Régl. normale	o98	o98 Light MS=Off
Mode de nettoyage de la vitrine	Permet de suivre l'état de la fonction ou de la démarrer manuellement. 0=Fonctionnement normal (sans nettoyage) 1= Seuls les ventilateurs fonctionnent pour dégivrer l'évaporateur. Toutes les autres sorties sont sur Off. 2=Nettoyage avec ventilateurs arrêtés. Toutes les sorties sont désactivées. Si la fonction est régulée par un signal d'entrée logique, l'état correspondant peut être visualisé ici dans le menu.	0=OFF, 1=Ventilateurs en marche, 2=Nettoyage	o46	o46 Case clean

Commandes d'afficheur

Tableau 38: Commandes d'afficheur

Fonction	Description	Valeurs	Code	Nom abrégé
Valeur afficheur 1	Relevé de la température affichée à l'écran		u56	u56 Display air
Valeur afficheur 2	Relevé de la température affichée à l'écran		U35	U35 Display air2
Valeur afficheur	Sélectionner la température à afficher à l'écran	1=Ther. air A, 2=Moyenne sondes, 3=Maximum sondes; 4=S4A et S4B	o97	o97 Displ. Ctrl.
Ajustement valeur afficheur	Correction de la température affichée. Si la température des produits et la température reçue par le régulateur ne sont pas identiques, il est possible d'ajuster le décalage de la température affichée.		r04	r04 Disp. Adj. K
Unité de température	Sélectionnez si les températures doivent être affichées en °C ou en °F.	0=Celsius, 1=Fahrenheit	r05	r05 Temp.unit
Verrouillage du clavier de l'écran	Avec ce réglage, il est possible de verrouiller le fonctionnement du clavier de l'afficheur local. Aucune : Le fonctionnement du clavier de l'écran ne sera jamais verrouillé Local : Lorsqu'il n'est pas utilisé pendant un certain temps, l'afficheur local verrouille le fonctionnement du clavier et une combinaison de touches spéciale est nécessaire pour utiliser le clavier Réseau : Lorsque le régulateur reçoit un signal de commande principale (--- Clé/Verrouillage BT) via le réseau, le fonctionnement du clavier de l'écran est verrouillé. Les opérations au clavier ne peuvent être réactivées qu'en réglant le signal de commande principale sur OFF via le système.	0=Aucun, 1=Local, 2=Réseau	P89	P89 LockDispKey

Priorités du relais d'alarme

Tableau 39: Priorités du relais d'alarme

Fonction	Description	Valeurs	Code	Nom abrégé
Relais d'alarme	État réel de la fonction de sortie	0=OFF, 1=ON	u62	u62 Alarm relay
Priorité du relais d'alarme	Définissez les priorités d'alarme devant activer le relais d'alarme : 0=Non utilisée. Le relais d'alarme n'est pas utilisé 1=Haute. L'alarme avec priorité haute activera le relais 2=Moyenne. Les alarmes de priorité élevée ou moyenne activent le relais d'alarme 3=Tous. Toutes les alarmes activent le relais d'alarme	0 = Non utilisé, 1 = Priorité élevée, 2 = Priorité moyenne, 3 = Tous	P41	P41 Al.Rel.Prio
Inhiber alarme	Lors de l'inhibition des alarmes, le relais d'alarme cesse de signaler l'alarme jusqu'à ce qu'une nouvelle alarme se produise.	0=OFF, 1=ON	q38	q38 Mute Alarm
Température haute - Priorité	Sélectionnez la priorité des alarmes associées au groupe d'alarmes. Attention : si vous sélectionnez « Désactiver », les alarmes ne s'affichent pas à l'écran ou ne sont pas acheminées vers le relais d'alarme ou le réseau.	0=Désactivée, 3=Basse, 2=Moyenne, 1=Haute	q28	q28 Hi Temp Prio
Température basse - Priorité	Sélectionnez la priorité des alarmes associées au groupe d'alarmes. Attention : si vous sélectionnez « Désactiver », les alarmes ne s'affichent pas à l'écran ou ne sont pas acheminées vers le relais d'alarme ou le réseau.	0=Désactivée, 3=Basse, 2=Moyenne, 1=Haute	q29	q29 Lo Temp Prio
Erreurs de sonde - Priorité	Sélectionnez la priorité des alarmes associées au groupe d'alarmes. Attention : si vous sélectionnez « Désactiver », les alarmes ne s'affichent pas à l'écran ou ne sont pas acheminées vers le relais d'alarme ou le réseau.	0=Désactivée, 3=Basse, 2=Moyenne, 1=Haute	q30	q30 Sensor Prio
Alarmes DI - Priorité	Sélectionnez la priorité des alarmes associées au groupe d'alarmes. Attention : si vous sélectionnez « Désactiver », les alarmes ne s'affichent pas à l'écran ou ne sont pas acheminées vers le relais d'alarme ou le réseau.	0=Désactivée, 3=Basse, 2=Moyenne, 1=Haute	q31	q31 DIAlarm Prio
Dégivrage - Priorité	Sélectionnez la priorité des alarmes associées au groupe d'alarmes. Attention : si vous sélectionnez « Désactiver », les alarmes ne s'affichent pas à l'écran ou ne sont pas acheminées vers le relais d'alarme ou le réseau.	0=Désactivée, 3=Basse, 2=Moyenne, 1=Haute	q32	q32 Defrost Prio
Divers - Priorité	Sélectionnez la priorité des alarmes associées au groupe d'alarmes. Attention : si vous sélectionnez « Désactiver », les alarmes ne s'affichent pas à l'écran ou ne sont pas acheminées vers le relais d'alarme ou le réseau.	0=Désactivée, 3=Basse, 2=Moyenne, 1=Haute	q33	q33 Misc Prio

AK-CC55 Multi Coil

Fonction	Description	Valeurs	Code	Nom abrégé
Injection - Priorité	Sélectionnez la priorité des alarmes associées au groupe d'alarmes. Attention : si vous sélectionnez « Désactiver », les alarmes ne s'affichent pas à l'écran ou ne sont pas acheminées vers le relais d'alarme ou le réseau.	0=Désactivée, 3=Basse, 2=Moyenne, 1=Haute	q34	q34 Inject Prio
Régulation arrêtée - Priorité	Sélectionnez la priorité des alarmes associées au groupe d'alarmes. Attention : si vous sélectionnez « Désactiver », les alarmes ne s'affichent pas à l'écran ou ne sont pas acheminées vers le relais d'alarme ou le réseau.	0=Désactivée, 3=Basse, 2=Moyenne, 1=Haute	q35	q35 CtrlOFF Prio
Détection de fuite - Priorité	Sélectionnez la priorité des alarmes associées au groupe d'alarmes. Attention : si vous sélectionnez « Désactiver », les alarmes ne s'affichent pas à l'écran ou ne sont pas acheminées vers le relais d'alarme ou le réseau.	0=Désactivée, 3=Basse, 2=Moyenne, 1=Haute	q36	q36 Leak Prio
Régul. humidité - Priorité	Sélectionnez la priorité des alarmes associées au groupe d'alarmes. Attention : si vous sélectionnez « Désactiver », les alarmes ne s'affichent pas à l'écran ou ne sont pas acheminées vers le relais d'alarme ou le réseau.	0=Désactivée, 3=Basse, 2=Moyenne, 1=Haute	q37	q37 Humid Prio

Divers

Tableau 40: Divers → Codes d'accès

Fonction	Description	Valeurs	Code	Nom abrégé
Code d'accès 3	Code d'accès pour l'afficheur local		o05	o05 Acc. code 3
Code d'accès 2	Code d'accès pour l'afficheur local		o64	o64 Acc. code 2
Code d'accès 1	Code d'accès pour l'afficheur local		P88	P88 Acc. code 1

Tableau 41: Divers → Réseau

Fonction	Description	Valeurs	Code	Nom abrégé
État du réseau	Qualité de la communication réseau		U45	U45 Comm. status
Adresse réseau	Adresse réseau du régulateur		o03	o03 Unit addr.
Débit en bauds	Vitesse de communication du réseau	1=Auto, 2=9600 bauds, 3=19200 bauds, 4=38400 bauds	x96	--- Bus baudrate
Parité et bit d'arrêt	Sélectionnez la parité et le bit d'arrêt des messages Modbus	0=Aucun, 1=Pair, 2=Impair	x97	--- Parity bit

Tableau 42: Divers → Ajustement de la sonde

Fonction	Description	Valeurs	Code	Nom abrégé
S2 Sortie de gaz A - Ajustement	Correction du signal de la sonde, p. ex. en raison de long câble de sonde		r19	r19 Adjust S2
S4 Soufflage. A - Ajustement	Correction du signal de la sonde, p. ex. en raison de long câble de sonde		r09	r09 Adjust S4
S4 Soufflage. B - Ajustement	Correction du signal de la sonde, p. ex. en raison de long câble de sonde		q43	q43 Adjust S4B
S4 Soufflage. C - Ajustement	Correction du signal de la sonde, p. ex. en raison de long câble de sonde		q44	q44 Adjust S4C
S5 Évaporateur A - Ajustement	Correction du signal de la sonde, p. ex. en raison de long câble de sonde		r11	r11 Adjust S5

Tableau 43: Divers → Réinitialiser aux réglages d'usine

Fonction	Description	Valeurs	Code	Nom abrégé
Créer de nouveaux paramètres d'usine	Cette commande permet d'enregistrer les réglages réels du régulateur comme nouveaux réglages de base (les réglages d'usine précédents sont remplacés).	0=OFF, 1=ON	o67	o67 Make factory
Rétablir les paramètres d'usine	Commande rétablissant les valeurs d'usine de tous les paramètres du régulateur.	0=OFF, 1=ON	z06	--- Reset factory

Avancé

Tableau 44: Avancé → Régulation d'injection avancée

Fonction	Description	Valeurs	Code	Nom abrégé
Régul surchauffe mode A	Sélectionnez comment réguler la surchauffe de l'évaporateur. En régulation adaptative, la référence de surchauffe est automatiquement adaptée pour optimiser l'utilisation de la surface de l'évaporateur. En mode de régulation par charge, la référence de surchauffe est augmentée en cas de charges élevées	1=Adaptative, 2=Basée sur la charge	n21	n21 SH mode
Fermeture surchauffe A	Limite de surchauffe minimum à l'endroit où la vanne se ferme		x68	--- SH close
Régul. liquide fermeture surchauffe A	Seuil minimal de surchauffe lorsque la vanne se ferme pendant la régulation adaptative du liquide		x87	--- SH close Liq
Kp surchauffe min. A	Seuil min. pour le facteur d'amplification du régulateur PI qui ajuste le degré d'ouverture de la vanne (réglage expert)		x70	--- SH Kp min
Kp surchauffe max. A	Seuil max. pour le facteur d'amplification du régulateur PI qui ajuste le degré d'ouverture de la vanne (réglage expert)		x71	--- SH Kp max
Tn surchauffe A	Temps d'intégration du régulateur PI ajustant le degré d'ouverture de la vanne (réglage expert)		x72	--- SH Tn
S2 stabilité A	Réglage de la stabilité requise de la température S2 de sortie du gaz avant que la référence de surchauffe ne soit réduite (réglage expert) Une valeur supérieure permettra une plus grande instabilité du signal S2 Une valeur inférieure permettra de réduire l'instabilité du signal S2		Y33	--- S2 Stability
Écart-type S2 A	Réglage d'injection expert - contactez Danfoss pour plus d'informations		Y34	--- S2 Std Dev
Gain de retour Te A	Facteur de gain pour le retour du signal de température d'évaporation Te vers le régulateur PI régulant la surchauffe (réglage expert)		x73	--- Te-gain
Régulation Kp RMT A	Facteur d'amplification pour régulation modulante de la température (réglage expert)		x77	--- MTR Kpfactor
Régulation Tn RMT A	Temps d'intégration pour régulation modulante de la température (réglage expert)		x78	--- MTR Tn sec
SH Band	Réglage d'injection expert - contactez Danfoss pour plus d'informations		Y28	--- SH Band
Gain P	Réglage d'injection expert - contactez Danfoss pour plus d'informations		Y31	--- P - Gain
SP Cycle de service ther.	Réglage expert - contactez Danfoss pour plus d'informations		Y29	--- ThDutyCycle
AFident A	Affichage expert - contactez Danfoss pour plus d'informations		x79	--- AFident
AFidentForce A	Réglage expert - contactez Danfoss pour plus d'informations		x69	--- AFidentForce
DO max. calculé A	Degré d'ouverture maximum calculé de la soupape d'injection (affichage expert)		x80	--- Max OD %
État régul. DO A	Affichage de la partie de la fonction d'injection qui contrôle le degré d'ouverture de la vanne	Les valeurs doivent être modifiées comme suit : 0=Régulation adaptative SH 1=MOP 2=Surchauffe fermeture 3 = MTR	Y32	--- OD Status
Cycle de service ther. A	Réglage d'injection expert - contactez Danfoss pour plus d'informations		Y30	--- ActDutyCycle
AFident B	Affichage expert - contactez Danfoss pour plus d'informations		z23	--- AFident B
AFidentForce B	Réglage expert - contactez Danfoss pour plus d'informations		z03	--- AFidentForceB
Écart-type S2 B	Réglage d'injection expert - contactez Danfoss pour plus d'informations		Y37	--- S2 Std Dev B
Calculated Max OD B	Degré d'ouverture maximum calculé de la soupape d'injection (affichage expert)		z25	--- Max OD % B
État régul. DO B	Affichage de la partie de la fonction d'injection qui contrôle le degré d'ouverture de la vanne	Les valeurs doivent être modifiées comme suit : 0=Régulation adaptative SH 1=MOP 2=Surchauffe fermeture 3 = MTR	Y35	--- OD Status B
Cycle de service ther. B	Réglage d'injection expert - contactez Danfoss pour plus d'informations		Y36	--- ActDutyCyc B

AK-CC55 Multi Coil

Fonction	Description	Valeurs	Code	Nom abrégé
AFident C	Affichage expert - contactez Danfoss pour plus d'informations		z24	--- AFident C
AFidentForce C	Réglage expert - contactez Danfoss pour plus d'informations		z04	--- AFidentForceC
Écart-type S2 C	Réglage d'injection expert - contactez Danfoss pour plus d'informations		Y40	--- S2 Std Dev C
Calculated Max OD C	Degré d'ouverture maximum calculé de la soupape d'injection (affichage expert)		z26	--- Max OD % C
État régl. DO C	Affichage de la partie de la fonction d'injection qui contrôle le degré d'ouverture de la vanne	Les valeurs doivent être modifiées comme suit : 0=Régulation adaptative SH 1=MOP 2=Surchauffe fermeture 3 = MTR	Y38	--- OD Status C
Cycle de service ther. C	Réglage d'injection expert - contactez Danfoss pour plus d'informations		Y39	--- ActDutyCyc C

Tableau 45: Avancé → Commande principale

Fonction	Description	Valeurs	Code	Nom abrégé
État de régulation A	Affichage du mode de régulation réel du régulateur	0=Rég. normale, 1=Attente après dégivrage, 4=Égouttage, 10=Interrupteur général OFF, 11=Coupure thermostat, 12=Protection anti-gel S4, 13=Non utilisé, 14=Dégivrage, 15=Tempo. ventilateur, 16= Fermeture forcée, 17=Porte ouverte, 18= Période fusion, 19=Régulation Th. modulante, 20=Régul. d'urgence, 23=Régul. surchauffe adaptative, 24=Démarrage injection, 25=Régulation manuelle, 26=Pas de réfrigérant sélectionné, 29=Nettoyage vitrine, 30=Refroidissement forcé, 31=Porte ouverte, 32=Tempo démarrage, 33=Chauffage air, 45=Arrêt régulateur, 48=Régulation liquide adaptative	u00	u00 Ctrl. state
État de régulation B	Affichage du mode de régulation réel du régulateur	0=Rég. normale, 1=Attente après dégivrage, 4=Égouttage, 10=Interrupteur général OFF, 11=Coupure thermostat, 12=Protection anti-gel S4, 13=Non utilisé, 14=Dégivrage, 15=Tempo. ventilateur, 16= Fermeture forcée, 17=Porte ouverte, 18= Période fusion, 19=Régulation Th. modulante, 20=Régul. d'urgence, 23=Régul. surchauffe adaptative, 24=Démarrage injection, 25=Régulation manuelle, 26=Pas de réfrigérant sélectionné, 29=Nettoyage vitrine, 30=Refroidissement forcé, 31=Porte ouverte, 32=Tempo démarrage, 33=Chauffage air, 45=Arrêt régulateur, 48=Régulation liquide adaptative	U74	U74 Ctrl.State B
État de régulation C	Affichage du mode de régulation réel du régulateur	0=Rég. normale, 1=Attente après dégivrage, 4=Égouttage, 10=Interrupteur général OFF, 11=Coupure thermostat, 12=Protection anti-gel S4, 13=Non utilisé, 14=Dégivrage, 15=Tempo. ventilateur, 16= Fermeture forcée, 17=Porte ouverte, 18= Période fusion, 19=Régulation Th. modulante, 20=Régul. d'urgence, 23=Régul. surchauffe adaptative, 24=Démarrage injection, 25=Régulation manuelle, 26=Pas de réfrigérant sélectionné, 29=Nettoyage vitrine, 30=Refroidissement forcé, 31=Porte ouverte, 32=Tempo démarrage, 33=Chauffage air, 45=Arrêt régulateur, 48=Régulation liquide adaptative	U83	U83 Ctrl.State C
Condition de régulation A	Affichage du mode de régulation réel du régulateur	0=Interrupteur général OFF, 1=Démarrage injection, 2=Régul. surchauffe, 3=Remplissage Évap., 4=Dégivrage, 5=Post dégivrage, 6=Fermeture forcée, 7=Défaut injection, 8=Régul. d'urgence, 9=Régul. modulante, 10=Période fusion, 11=Porte ouverte, 12=Nettoyage vitrine, 13=Coupure, 14=Refroidissement forcé, 15=Arrêt	x62	--- Reg. Cond.
Condition de régulation B	Affichage du mode de régulation réel du régulateur	0=Interrupteur général OFF, 1=Démarrage injection, 2=Régul. surchauffe, 3=Remplissage Évap., 4=Dégivrage, 5=Post dégivrage, 6=Fermeture forcée, 7=Défaut injection, 8=Régul. d'urgence, 9=Régul. modulante, 10=Période fusion, 11=Porte ouverte, 12=Nettoyage vitrine, 13=Coupure, 14=Refroidissement forcé, 15=Arrêt	z01	--- Reg. Cond B
Condition de régulation C	Affichage du mode de régulation réel du régulateur	0=Interrupteur général OFF, 1=Démarrage injection, 2=Régul. surchauffe, 3=Remplissage Évap., 4=Dégivrage, 5=Post dégivrage, 6=Fermeture forcée, 7=Défaut injection, 8=Régul. d'urgence, 9=Régul. modulante, 10=Période fusion, 11=Porte ouverte, 12=Nettoyage vitrine, 13=Coupure, 14=Refroidissement forcé, 15=Arrêt	z02	--- Reg. Cond C

Fonction	Description	Valeurs	Code	Nom abrégé
Temp. d'enclenchement réelle CP			x63	--- Cutin temp.
Temp. de coupure réelle CP			x64	--- Cutout temp.
Bascule therm. CP	Signal de commande principale utilisé pour activer/désactiver la charge de vitrine en fonction de la condition de charge	0=Aucune action, 1=Basculer sur ON, 2=Basculer sur OFF	x81	--- TherToggle
Demande de charge CP	Signal de commande principale utilisé pour contrôler l'équilibre de charge entre plusieurs régulateurs de vitrines sur la même conduite d'aspiration		x82	--- LoadReq
Décalage Te max. CP	Décalage demandé par rapport à la température d'évaporation réelle afin de maintenir la température de l'air au point de consigne réel		x84	--- MaxTeOffset
Régulation liquide CP	Signal de commande principale permettant de passer à la régulation adaptative du liquide	0=OFF, 1=ON	x85	--- MC Liq. Ctrl
CP Régulation de nuit	Signal de commande principale pour commutation entre régime de jour et régime de nuit	0=OFF, 1=ON	x06	--- Night setbck
CP Extinction de vitrine	Signal de commande principale utilisé pour éteindre une vitrine pendant une période donnée. Pendant l'extinction, il n'y aura pas de surveillance d'alarme	0=OFF, 1=ON	x17	--- Case shutdwn
Fermeture forcée CP	Signal de commande principale fermant la soupape d'injection	0=OFF, 1=ON	x07	--- Forced close
Refroidissement forcé CP	Signal de commande principale fournissant un refroidissement forcé	0=OFF, 1=ON	x08	--- Forced cool.
Démarrage dégivrage CP	Signal de commande principale démarrant un dégivrage. Lors du dégivrage adaptatif, le dégivrage peut être omis s'il n'est pas nécessaire	0=OFF, 1=ON	x13	--- MC def.start
État dégivrage CP	Affichage de l'état réel du dégivrage	0=OFF, 1=ON	x14	--- DefrostState
Attente après dégivrage CP	Signal de commande principale utilisé pour la régulation coordonné du dégivrage afin d'empêcher les armoires de revenir à la réfrigération normale après un dégivrage tant que toutes les armoires n'ont pas terminé le dégivrage	0=OFF, 1=ON	x11	--- HoldAfterDef
Arrêt dégivrage CP	Signal de commande principale utilisé pour empêcher un démarrage du dégivrage dans un régulateur.	0=OFF, 1=ON	x12	--- Disable def.
Signal éclairage CP	Signal de commande principale pour la régulation de l'éclairage via un signal de transmission de données provenant du gestionnaire de système	0=OFF, 1=ON	o39	o39 Light remote
Point de rosée réel CP	Signal de commande principale envoyant le point de rosée mesuré réel depuis le gestionnaire du système au régulateur via le réseau.		x03	--- Act.DewPoint
Facteur de charge Po CP			x83	--- Load factor
Clé/Verrou Bluetooth CP	Signal de commande principale bloquant toute transmission de données Bluetooth et, en option, les actions des touches d'affichage (dépend de la sélection dans P89 Verrouillage clavier écran)	0=OFF, 1=ON	x33	--- Key/BT Lock
Delta T min. CP	Différentiel (delta) de température minimum requis dans l'évaporateur (S3 - Te) afin de maintenir la température de l'air au point de consigne réel		y04	--- Min Delta T
Nb de sections de meuble	Nb des sections dans le meuble		z05	--- NoOfEvap

Message d'erreur

En cas d'erreur, le voyant d'alarme à l'avant est allumé et le relais d'alarme est activé (selon la priorité). Si vous appuyez sur le bouton d'alarme pendant 3 secondes, le rapport d'alarme s'affiche à l'écran. (Les priorités d'alarme peuvent être modifiées. Voir [Tableau 39: Priorités du relais d'alarme.](#)) Voici les messages qui peuvent apparaître :

Code	Texte d'alarme	Description
E01	Défaillance matérielle	Le régulateur présente une défaillance matérielle
E06	Horloge dérégulée	L'horloge n'est pas à une heure valide
E20	Pression évap. Pe A - Erreur de sonde	Le signal de la sonde est hors plage. Veuillez vérifier le bon fonctionnement de la sonde
E24	S2 Sortie de gaz A - Erreur sonde	Le signal du capteur est hors plage. Veuillez vérifier le bon fonctionnement de la sonde
E26	S4 Soufflage. A - Erreur capteur	Le signal du capteur est hors plage. Veuillez vérifier le bon fonctionnement de la sonde
E27	S5 Évaporateur A - Erreur sonde	Le signal du capteur est hors plage. Veuillez vérifier le bon fonctionnement de la sonde
E37	S5 Évaporateur B - Erreur sonde	Le signal du capteur est hors plage. Veuillez vérifier le bon fonctionnement de la sonde
E59	Sonde d'humidité - Erreur sonde	Le signal du capteur est hors plage. Veuillez vérifier le bon fonctionnement de la sonde

Code	Texte d'alarme	Description
E60	S4 Soufflage. B - Erreur capteur	Le signal du capteur est hors plage. Veuillez vérifier le bon fonctionnement de la sonde
E61	S4 Soufflage. C - Erreur de sonde	Le signal du capteur est hors plage. Veuillez vérifier le bon fonctionnement de la sonde
E62	S2 Sortie de gaz B - Erreur de sonde	Le signal du capteur est hors plage. Veuillez vérifier le bon fonctionnement de la sonde
E63	S2 Sortie de gaz C - Erreur de sonde	Le signal du capteur est hors plage. Veuillez vérifier le bon fonctionnement de la sonde
A01	Alarme de température haute A	La température d'alarme a été supérieure au seuil d'alarme maximal pendant une période plus longue que la temporisation d'alarme définie.
A02	Alarme de température basse A	La température d'alarme a été inférieure au seuil d'alarme minimal pendant une période plus longue que la temporisation d'alarme définie.
A04	Alarme porte ouverte	La porte est restée ouverte trop longtemps
A05	Temps d'attente max. de dégivrage dépassé	Le régulateur a attendu plus longtemps que le temps autorisé après un dégivrage coordonné.
A11	Réfrigérant non sélectionné	Le réfrigérant n'a pas été sélectionné, la régulation ne peut donc pas être lancée
A15	Alarme DI 1	Signal d'alarme du signal d'entrée numérique
A16	Alarme DI 2	Signal d'alarme du signal d'entrée numérique
A45	Interrupteur principal en position OFF	L'interrupteur principal du régulateur a été réglé sur Arrêt ou Régulation manuelle. Sinon, une entrée numérique configurée pour la fonction « interrupteur principal » a arrêté la commande
A59	Vitrine en mode nettoyage	Une opération de nettoyage a été lancée sur une vitrine
A70	Alarme de température haute B	La température d'alarme a été supérieure au seuil d'alarme maximal pendant une période plus longue que la temporisation d'alarme définie.
A71	Alarme de température basse B	La température d'alarme a été inférieure au seuil d'alarme minimal pendant une période plus longue que la temporisation d'alarme définie.
AA2	Fuite de CO ₂ détectée	Il y a une fuite de CO ₂ dans le système de réfrigération
AA3	Fuite de réfrigérant détectée	Il y a une fuite de réfrigérant dans le système de réfrigération
a02	Alarme humidité haute	Le niveau d'humidité est trop élevé
a03	Alarme humidité basse	Le niveau d'humidité est trop bas
a05	Alarme de température élevée C	La température d'alarme a été supérieure au seuil d'alarme maximal pendant une période plus longue que la temporisation d'alarme définie.
a06	Alarme de température basse C	La température d'alarme a été inférieure au seuil d'alarme minimal pendant une période plus longue que la temporisation d'alarme définie.
Z01	Temps de dégivrage max. dépassé A	Le dernier cycle de dégivrage s'est arrêté en fonction de l'horloge et non de la température définie
Z02	Temps de dégivrage max. dépassé B	Le dernier cycle de dégivrage s'est arrêté en fonction de l'horloge et non de la température définie
Z03	Temps de dégivrage max. dépassé C	Le dernier cycle de dégivrage s'est arrêté en fonction de l'horloge et non de la température définie

i REMARQUE:
Transmission de données

L'importance de chaque alarme peut être définie par un réglage. Le réglage doit être réalisé dans le groupe « destinations des alarmes ».

État de fonctionnement

Tableau 46: État de fonctionnement

Ctrl. État/code	État de fonctionnement	Description
	Appuyez sur le bouton Info pendant 3 secondes pour voir l'état. S'il y a un code d'état, il s'affiche à l'écran. Les codes d'état individuels ont la signification suivante :	
S0	Régul. normale	Le régulateur fonctionne normalement. Aucune autre régulation n'est prioritaire
S1	Attente après dégivrage	Le régulateur attend que les autres régulateurs terminent le dégivrage coordonné
S4	Égouttage	Le dégivrage est terminé et le régulateur attend l'expiration du délai d'égouttage pendant que l'eau s'égoutte de l'évaporateur
S10	Interrupteur principal OFF	Le régulateur a été arrêté parce que le paramètre r12 Interrupteur principal a été réglé sur OFF ou sur la position « Service » (Entretien), ou parce que le régulateur a été arrêté via la fonction Interrupteur principal sur l'entrée DI
S11	Coupure du thermostat	La température de l'air a atteint la valeur de coupure du thermostat
S14	Defrost	Le régulateur exécute un cycle de dégivrage
S15	Temporisation ventilateur	Les ventilateurs de l'évaporateur attendent d'être démarrés après un cycle de dégivrage (d07, Temporisation de démarrage du ventilateur et d08, Température de démarrage du ventilateur)
S16	Fermeture forcée	La soupape d'injection a été fermée de force via un signal sur une entrée numérique ou depuis le gestionnaire de système (le démarrage du groupe de compresseurs est empêché)
S17	Porte ouverte	Le signal DI indique que la porte de la chambre froide est ouverte
S18	Période de fusion	Le régulateur a arrêté la réfrigération pendant une courte durée pour laisser fondre les cristaux de glace et ainsi améliorer le débit d'air à travers l'évaporateur
S19	Régulation de temp. modulante	La température de l'air est régulée à proximité du point de consigne via une régulation de température modulante
S20	Régulation d'urgence ⁽¹⁾	La température de l'air est régulée selon une procédure d'urgence en raison d'une erreur de capteur (Pe, S2 ou S4)
S23	Régulation adaptative de la surchauffe	La surchauffe de l'évaporateur est optimisée
S24	Démarrer injection	L'injection de liquide dans l'évaporateur a démarré
S25	Régulation manuelle	L'interrupteur principal a été placé en position d'entretien pour la régulation manuelle des sorties
S26	Aucun réfrigérant sélectionné	Le type de réfrigérant n'a pas été sélectionné (paramètre o30 Réfrigérant)
S29	Nettoyage de vitrine	Une opération de nettoyage de meuble a été initiée via le paramètre o46 Mode de nettoyage de meuble ou via un signal sur une entrée numérique ou via l'application AK-CC55 Connect.
S30	Refroidissement forcé	Le thermostat a été ignoré pour lancer le refroidissement forcé via un signal sur une entrée numérique
S32	Temporisation de mise sous tension	Le régulateur vient d'être mis sous tension et la régulation de sortie attend l'expiration de la temporisation de mise sous tension (paramètre o01, Temporisation des sorties à la mise sous tension).
S33	Réchauffage d'air	Le réchauffeur d'air est mis sous tension afin d'augmenter la température de l'air (paramètres r62, Zone neutre réchauffeur d'air et r63, Temporisation démarrage réchauffeur d'air).
S45	Extinction du régulateur	La régulation a été arrêtée en raison d'un signal d'entrée numérique ou du gestionnaire du système
S48	Régulation liquide adaptative	La régulation de surchauffe effectue une régulation adaptative du liquide avec surchauffe réduite pour les systèmes au CO ₂ transcritique avec éjecteurs. Le signal est fourni par l'entrée numérique ou par le gestionnaire du système

⁽¹⁾ Régulation d'urgence :

- Si la sonde Pe ou S2 tombe en panne, le régulateur fonctionnera avec un degré d'ouverture sûr basé sur le degré d'ouverture normalement enregistré pendant le régime de jour et de nuit.
- En cas de défaillance de la sonde S4, le thermostat fonctionne avec un cycle de service ON/OFF enregistré pendant le régime de jour et de nuit.

Caractéristiques du produit

Données techniques

Spécifications électriques

Tableau 47: Spécifications électriques

Données électriques	Value (Valeur)
Tension d'alimentation CA [V]	115 V / 230 V, 50/60 Hz
Consommation électrique [VA]	5 VA
Voyant ON	LED verte
Dimensions du câble électrique [mm ²]	Câble de 1,5 mm ² max. à plusieurs conducteurs

Sonde et données de mesure

Tableau 48: Sonde et données de mesure

Sonde et données de mesure	Value (Valeur)
Sonde S2	Pt 1000 AKS11
Sondes S4, S5	Pt 1000 AKS11 PTC 1000 EKS111 NTC5K EKS211 Sonde NTC10K EKS221 (les deux doivent être du même type)
Précision de mesure de la température	Pt1000 : -60 – 120 °C. ±0,5 K PTC1000 : -60 – 80 °C. ±0,5 K NTC5K : -40 – 80 °C. ±1,0 K NTC10K : -40 – 120 °C. ±1,0 K
Spécifications de la sonde Pt1000	±0,3 K à 0 °C ±0,005 K par degré
Mesure Pe	Transmetteur de pression ratiométrique AKS 32R : 10-90 %
Mesure HR	0 - 10 V Ri > 10 K ohm Précision ± 0,3 % FS

Spécifications des relais d'entrée et de sortie

Tableau 49: Spécifications des relais d'entrée et de sortie

Spécifications des relais d'entrée et de sortie	Entrée/Sortie	Description
Entrée numérique	DI1 DI2	Signal provenant des fonctions de contacts secs Exigences en matière de contacts : Placage or La longueur de câble doit être inférieure ou égale à 15 m. Utiliser des relais auxiliaires lorsque la distance est supérieure. Boucle ouverte : 12 V (SELV) Contact 3,5 mA
Entrée numérique	DI3	115 V/230 V CA
Sortie à semi-conducteurs	DO1 (pour bobine AKV) DO3 DO7	115 V/230 V CA Max. 0,5 A DO3 et DO7 (pas de protection contre les surcharges) Max. 1 x 20 W AKV pour 115 V CA 2 x 20 W AKV pour 230 V CA Remarque : 2 bobines EC ne sont pas prises en charge.
Relais	DO2 DO4 SN5 DO6	115 V/230 V CA Charge max. : CE. 8 (6)A UL. Rés. à 8 A 3FLA 18LRA Charge min. : 1 VA Appel : DO5 DO6 TV-5 80 A
Sortie analogique/PWM	AO1	Modulation de la largeur d'impulsions (PWM) à 0/10 V (PWM) max. 15 mA. 0 – 10 V variable, max. 2 mA

AK-CC55 Multi Coil

REMARQUE:

- DO2, DO4, DO5 et DO6 sont des relais 16 A.
- La charge max. doit être respectée.
- DO5/DO6 est recommandée pour une charge avec un courant d'appel élevé, par ex. Ventilateur EC et éclairage LED.
- Tous les relais sont scellés pour une utilisation avec des réfrigérants inflammables tels que le propane R290.
- Conforme à la norme EN 60 335-2-89: 2010 Annexe BB.

Données de fonction

Tableau 50: Données de fonction

Données de fonction	Value (Valeur)
Afficheur	LED, trois chiffres
Affichage externe, AK-CC55 Multi Coil	2 affichages externes
Raccordement affichage externe	RJ12
Longueur max. du câble d'affichage [m]	100 m
Bus de communication intégré	MODBUS
Option de bus de communication	Module AK-OB55 Lon RS485
Autonomie de sauvegarde de l'horloge	4 jours
Montage	Rail DIN

Conditions environnementales

Tableau 51: Conditions environnementales

Conditions environnementales	Value (Valeur)
Plage de température ambiante, fonctionnement [°C]	0 – 55 °C
Plage de température ambiante, transport [°C]	-40 – 70 °C
Note sur indice de protection	IP20
Plage d'humidité relative [%]	20 – 80 %, sans condensation
Chocs/vibrations	Chocs et vibrations à proscrire

Dimensions

Les mesures sont en mm.

Chiffre 49: AK-CC55 Multi Coil

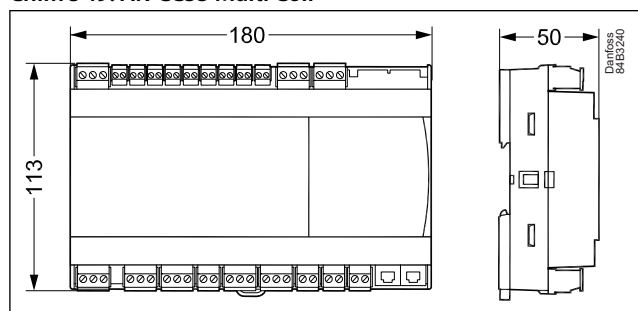

Chiffre 50: AK-UI55 Set

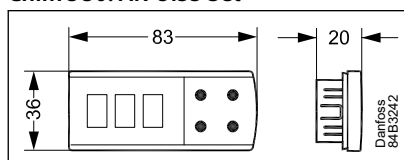



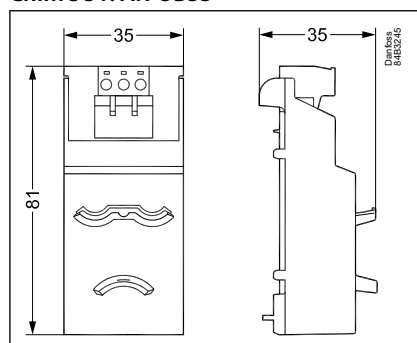

Chiffre 51: AK-OB55

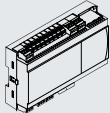

Commande

La liste contient les composants qui composent une configuration AK-CC55 Multi Coil. Pour les autres produits Danfoss mentionnés dans le document, tels que les sondes et les vannes, reportez-vous à la documentation produit correspondante.

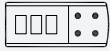
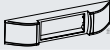
Tableau 52: Commande

Type	Symbole	Fonction	N° de code
AK-CC55 Multi Coil		Régulateur de vitrine pour une, deux ou trois vannes AKV	084B4084
AK-UI55 Info		Affichage externe	084B4077
AK-UI55 Bluetooth		Afficheur externe avec fonctionnement Bluetooth	084B4075
AK-UI55 Set		Afficheur externe avec boutons de commande	084B4076
Support AK-UI55		Kit de montage pour affichages de type : AK-UI55 Set, AK-UI55 Bluetooth, AK-UI55 Info	084B4099
Câble AK-UI		Câble d'afficheur externe avec connecteur RJ12. 3 m.	084B4078
Câble AK-UI		Câble d'afficheur externe avec connecteur RJ12. 6 m.	084B4079
AK-OB55 Lon		Module de bus de communication Lon Peut être monté sur les versions Single Coil et Multi Coil	084B4070
MMIMYK		Passerelle entre l'AK-CC55 et le PC installé avec le logiciel KoolProg	080G0073

Certificats, déclarations et homologations

La liste contient tous les certificats, déclarations et homologations pour ce type de produit. Le numéro de code individuel peut contenir tout ou partie de ces homologations, et certaines homologations locales peuvent ne pas figurer sur la liste.

Certaines homologations peuvent changer au fil du temps. Vous pouvez consulter le statut le plus récent sur danfoss.com ou contacter votre représentant Danfoss local si vous avez des questions.

Tableau 53: Contrôleur

Régulation	Certification	Marque	Pays
Multi Coil	EMC/LVD/RoHS	CE	UE
Multi Coil	Homologué UL	cURus	NAM (États-Unis et Canada)
Multi Coil	ACMA (EMC)	RCM	Australie/Nouvelle-Zélande
Multi Coil	LVE/EMC/RoHS	EAC	Russie, Kazakhstan, Biélorussie
Multi Coil	LVD/EMC/RoHS	UA	Ukraine

Tableau 54: Module d'affichage

Module d'affichage	Certification	Marque	Pays
AK-UI55 Bluetooth	RED	CE	UE
AK-UI55 Bluetooth	FCC	FCC ID	États-Unis
AK-UI55 Bluetooth	IC (ISED)	IC ID	Canada
AK-UI55 Bluetooth	CMIIT	CMITT ID	Chine
AK-UI55 Bluetooth	ACMA (EMC/sans fil)	RCM	Australie
AK-UI55 Bluetooth	RSM (EMC/sans fil)	RCM	Nouvelle-Zélande
AK-UI55 Bluetooth	EMC/LVD/sans fil	UA	Ukraine
AK-UI55 Info	EMC/LVD	UA	Ukraine
AK-UI55 Info	ACMA (EMC)	RCM	Australie
AK-UI55 Info	RSM (EMC)	RCM	Nouvelle-Zélande
AK-UI55 Info	RoHS	EAC	Russie, Kazakhstan, Biélorussie
AK-UI55 Set	EMC/LVD	UA	Ukraine
AK-UI55 Set	ACMA (EMC)	RCM	Australie
AK-UI55 Set	RSM (EMC)	RCM	Nouvelle-Zélande
AK-UI55 Set	RoHS	EAC	Russie, Kazakhstan, Biélorussie

Tableau 55: Module en option

Module facultatif	Certification	Marque	Pays
AK-OB55 LoN	EMC/LVD	UA	Ukraine

Régulateurs/affichages/module d'option :

Certificat CB incluant tous les écarts selon CEI 60730-1 et 2-9

Relais :

Testés selon la norme CEI 60079-15

Statements for the AK-UI55 Bluetooth display

FCC COMPLIANCE STATEMENT

⚠ CAUTION:

Changes or modifications not expressly approved could void your authority to use this equipment. This device complies with Part 15 of the FCC Rules. Operation is subject to the following two conditions: (1) This device may not cause harmful interference, and (2) this device must accept any interference received, including interference that may cause undesired operation.

INDUSTRY CANADA STATEMENT

This device complies with Industry Canada license-exempt RSS standard(s). Operation is subject to the following two conditions: (1) this device may not cause interference, and (2) this device must accept any interference, including interference that may cause undesired operation of the device.

Le présent appareil est conforme aux CNR d'Industrie Canada applicables aux appareils radio exempts de licence. L'exploitation est autorisée aux deux conditions suivantes : (1) l'appareil ne doit pas produire de brouillage, et (2) l'utilisateur de l'appareil doit accepter tout brouillage radioélectrique subi, même si le brouillage est susceptible d'en compromettre le fonctionnement.

Assistance en ligne

Danfoss offre un large éventail d'assistance ainsi que ses produits, y compris des informations numériques sur les produits, des logiciels, des applications mobiles et des conseils d'experts. Voir les possibilités ci-dessous.

Le Danfoss Product Store



Le Danfoss Product Store est votre guichet unique pour tout ce qui concerne les produits, peu importe où vous vous trouvez dans le monde ou le secteur de la réfrigération dans lequel vous travaillez. Accédez rapidement aux informations essentielles telles que les caractéristiques du produit, les numéros de code, la documentation technique, les certifications, les accessoires, etc.

Commencez à surfer sur store.danfoss.com.

Trouver de la documentation technique



Trouvez la documentation technique dont vous avez besoin pour lancer votre projet. Accédez directement à notre collection officielle de fiches techniques, certificats et déclarations, manuels et guides, modèles et dessins 3D, études de cas, brochures et bien plus encore.

Commencez votre recherche dès maintenant sur www.danfoss.com/en/service-and-support/documentation.

Obtenir des informations et une assistance locales



Les sites Web locaux de Danfoss sont les principales sources d'aide et d'informations sur notre entreprise et nos produits. Obtenez la disponibilité des produits et les dernières actualités régionales ou contactez un expert proche, le tout dans votre langue.

Trouvez votre site Web Danfoss local ici : www.danfoss.com/en/choose-region.

AK-CC55 Connect



L'appli gratuite AK-CC55 Connect facilite l'entretien. Vous pouvez vous connecter à un régulateur de vitrine AK-CC55 via un afficheur Bluetooth Danfoss et obtenir un aperçu visuel des fonctions d'affichage. L'appli assure une interaction fluide avec un régulateur de vitrine AK-CC55 Danfoss avec une conception intuitive.

Téléchargez l'appli ici :



Play Store



App Store

Danfoss Sarl

Climate Solutions • danfoss.fr • +33 (0)1 82 88 64 64 • cscfrance@danfoss.com

Toutes les informations, incluant sans s'y limiter, les informations sur la sélection du produit, son application ou son utilisation, son design, son poids, ses dimensions, sa capacité ou toute autre donnée technique mentionnée dans les manuels du produit, les catalogues, les descriptions, les publicités, etc., qu'elles soient diffusées par écrit, oralement, électroniquement, sur internet ou par téléchargement, sont considérées comme purement indicatives et ne sont contraignantes que si et dans la mesure où elles font explicitement référence à un devis ou une confirmation de commande. Danfoss n'assume aucune responsabilité quant aux erreurs qui se seraient glissées dans les catalogues, brochures, vidéos et autres documentations. Danfoss se réserve le droit d'apporter sans préavis toutes modifications à ses produits. Cela s'applique également aux produits commandés mais non livrés, si ces modifications n'affectent pas la forme, l'adéquation ou le fonctionnement du produit. Toutes les marques commerciales citées dans ce document sont la propriété de Danfoss A/S ou des sociétés du groupe Danfoss. Danfoss et le logo Danfoss sont des marques déposées de Danfoss A/S. Tous droits réservés.